

loop^R

- Das universelle Einrichtungs-System

LIEGEN-SYSTEM	Seite 64
TISCH-SYSTEM	Seite 70
ANBAU-SYSTEM	Seite 74
SCHRANK-SYSTEM	Seite 82
STOLLEN-SYSTEM	Seite 91

- Mit jedem unserer aktuellen Programme kombinierbar
- In allen Dekoroberflächen unserer aktuellen Programme lieferbar
- Alle Fronten in Lack möglich
- Griffe sind frei wählbar, passend zu jedem unserer aktuellen Programme
- Durchdachtes und umfangreiches Zubehör
- Viele Artikel im Sondermaß möglich
- Alle sichtbaren Kanten mit ca. 2mm starker Sicherheitskante
- Schubkästen mit gedämpftem Selbsteinzug
- Gedämpfte Türanschläge



- Geprüfte Qualität
- Garantierte Sicherheit
- Gesundes Wohnen

...erkennen Sie an diesem Zeichen

MC-Typenliste mit Identnummern gültig ab 1.6.2015

MÖBEL MIT
KLASSE
AUS
DEUTSCHLAND

planbar mit **KPS**^{Ambiente}

Lieferbare Ausführungen :

1. DEKOR

a. Holz-Nachbildung

Lieferbare Oberflächen (**Nachbildungen = NB**)

- Ahorn Hell-NB
- Buche Natur-NB
- Eiche-NB
- Steineiche-NB **NEU**
- Zwetschge-NB
- Ahorn Sand-NB
- Edelesche-NB
- Sandbuche-NB **NEU**
- Wildeiche-NB

b. Uni-Dekore

- Cremeweiß
- Felsgrau

In Dekor sind möglich:

Korpus und Fronten bei allen Artikeln.

Holz-Nachbildung und Uni-Dekore sind preisgleich und können beliebig kombiniert werden ohne Mehrpreis.

2. LACK (gegen Mehrpreis) Bitte wählen Sie den gewünschten Farbton nach

- Farbkarte RUDOLF oder nach
- Farbkarte RAL-Classic (K7)

In Lack sind möglich:

Fronten bei allen Artikeln (Türen, Schubkästen, Klappen, Frontblenden), Rückenlehnen und Regaleinsätze NICHT möglich in Lack sind alle Korpusse - Ausnahme: die Liegen-Typen L3, L4, L5, L6 - siehe Seite 64 - sind in LACK möglich. Die Mehrpreise für Ausführung LACK sind für alle Farbtöne gleich. Die jeweiligen Mehrpreise sind bei jeder Artikelgruppe angegeben. Der Mehrpreis wird in der Regel pro 1 abgesetzten Element – also z.B. pro 1 Tür oder pro 1 Schubkasten berechnet. Daher fällt z.B. bei 2 Schubkästen in LACK der Mehrpreis 2 x an.

Beispiele für Mehrpreise durch LACK

Bsp. LOOP LIEGEN:		Bsp. 1	Bsp. 2	Bsp. 3	Bsp. 4
 <p>Kastenliege mit 2 Schubkästen und Unterschiebliege</p>	Liegenkorpus (Bettseiten und Kopfteile)	DEKOR Zwetschge-Nachbildung	DEKOR Ahorn Hell-Nachbildung	DEKOR Felsgrau	DEKOR Zwetschge-Nachbildung
	Schubkästen	DEKOR Cremeweiß	LACK RAL 3003 Rubinrot	DEKOR Cremeweiß	LACK RAL 1021 Rapsgebl
	Frontblende der Unterschiebliege	DEKOR Zwetschge-Nachbildung	DEKOR Ahorn Hell-Nachbildung	LACK RAL 3003 Rubinrot	LACK RAL 4005 Blaulila
		alles OHNE Mehrpreis	2 x Mehrpreis für 2 Schubkästen in LACK	1 x Mehrpreis für Front der Unterschiebliege in LACK	2 x Mehrpreis für 2 Schubkästen und 1 x Mehrpreis für Front der Unterschiebliege in LACK

Bsp. LOOP STOLLEN:		Bsp. 1	Bsp. 2	Bsp. 3	Bsp. 4
 <p>Regaleinteilung mit Rückwand</p>	Regaleinteilung	DEKOR Zwetschge-Nachbildung	DEKOR Cremeweiß	LACK RAL 3003 Rubinrot	LACK RAL 3003 Rubinrot
	Rückwand	DEKOR Zwetschge-Nachbildung	LACK RAL 3003 Rubinrot	DEKOR Cremeweiß	LACK RAL 1021 Rapsgebl
		alles OHNE Mehrpreis	1 x Mehrpreis für Rückwand in LACK	1 x Mehrpreis für Regaleinteilung in LACK	1 x Mehrpreis für Regaleinteilung und 1 x Mehrpreis für Rückwand in LACK

Bsp. LOOP TISCHE:		Bsp. 1	Bsp. 2	Bsp. 3	Bsp. 4
 <p>Rollcontainer mit 3 Schubkästen</p>	Korpus	DEKOR Zwetschge-Nachbildung	DEKOR Felsgrau	DEKOR Cremeweiß	DEKOR Cremeweiß
	Schubkasten 1 (oben)	DEKOR Zwetschge-Nachbildung	LACK RAL 3003 Rubinrot	LACK RAL 3003 Rubinrot	LACK RAL 4005 Blaulila
	Schubkasten 2 (mitte)	DEKOR Cremeweiß	DEKOR Cremeweiß	DEKOR Cremeweiß	LACK RAL 4006 Verk.purpur
	Schubkasten 3 (unten)	DEKOR Zwetschge-Nachbildung	DEKOR Cremeweiß	LACK RAL 3003 Rubinrot	LACK RAL 4007 Purpurviolett
		OHNE Mehrpreis	1 x Mehrpreis für 1 Schubkasten in LACK	2 x Mehrpreis für 2 Schubkästen in LACK	3 x Mehrpreis für 3 Schubkästen in LACK

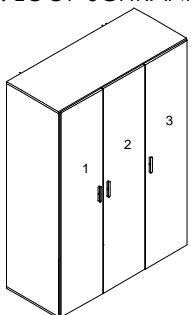
Bsp. LOOP SCHRÄNKE:		Bsp. 1	Bsp. 2	Bsp. 3	Bsp. 4
 <p>Kleiderschrank mit 3 Türen</p>	Korpus	DEKOR Cremeweiß	DEKOR Cremeweiß	DEKOR Ahorn Hell-Nachbildung	DEKOR Cremeweiß
	Tür 1 (links)	DEKOR Felsgrau	DEKOR Cremeweiß	LACK RAL 3003 Rubinrot	LACK RAL 4005 Blaulila
	Tür 2 (mitte)	DEKOR Cremeweiß	LACK RAL 3003 Rubinrot	DEKOR Ahorn Hell-Nachbildung	LACK RAL 4007 Purpurviolett
	Tür 3 (rechts)	DEKOR Felsgrau	DEKOR Cremeweiß	LACK RAL 3003 Rubinrot	LACK RAL 4005 Blaulila
		OHNE Mehrpreis	1 x Mehrpreis für 1 Tür in LACK	2 x Mehrpreis für 2 Türen in LACK	3 x Mehrpreis für 3 Türen in LACK

3. POLSTER

Lieferbare Polsterfarben :

- Grau
- Melange
- Schwarz
- Weiß

NEU









Alle Polsterfarben sind preisgleich. Alle Polster sind mit Kunstleder bezogen. Steppung wie auf den Abbildungen dargestellt.

4. GRIFFE

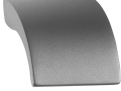
Den gewünschten Griff wählen Sie bitte mit der jeweiligen Bestellnummer aus der Tabelle unten. *Alle Griffe sind preisgleich.* Verschiedene Griffe können innerhalb eines Auftrags kombiniert werden ohne Mehrpreis.

Griffanzahl und Griffanordnung wie in den Abbildungen der einzelnen Typen dargestellt.

Ausnahmen siehe Anmerkungen ***1**, ***2** und ***3** am Ende der Tabelle.

<p>Best.Nr. E1 Breite ca. 14cm Metallgriff Oberfläche Chrom matt Bohrabstand 128mm</p> 		<p>Best.Nr. R1 *3 Breite ca. 4cm Metallgriff Oberfläche Aluminiumfarbig Bohrabstand 32mm</p>  <p>*3</p>
<p>Best.Nr. F1 Knopf Metallgriff Oberfläche Chrom matt</p> 	<p>Best.Nr. F2 Knopf Metallgriff Oberfläche Aluminiumfarbig</p> 	<p>Best.Nr. F3 Knopf Metallgriff Oberfläche Chrom matt</p> 
<p>Best.Nr. F4 Knopf Metallgriff Oberfläche Chrom matt</p> 	<p>Best.Nr. H1 *1 Breite ca. 10cm Metallgriff Oberfläche Chrom matt Bohrabstand 96mm</p>  <p>*1</p>	<p>Best.Nr. L7 Breite ca. 8cm Metallgriff Oberfläche matt vernickelt Bohrabstand 64mm</p> 
<p>Best.Nr. L1 *1 Breite ca. 16cm Metallgriff Oberfläche Chrom matt Bohrabstand 128mm</p>  <p>*1</p>	<p>Best.Nr. L2 *2 Breite ca. 52cm Metallgriff Oberfläche Aluminiumfarbig Bohrabstand 480mm</p>  <p>*2</p>	<p>Best.Nr. L3 *2 Breite ca. 16cm Metallgriff Oberfläche Aluminiumfarbig Bohrabstand 128mm</p>  <p>*2</p>
<p>Best.Nr. M1 Breite ca. 11cm Metallgriff Oberfläche Aluminiumfarbig Bohrabstand 96mm</p> 	<p>Best.Nr. M3 Breite ca. 12cm Metallgriff Oberfläche Aluminiumfarbig Bohrabstand 96mm</p> 	<p>Best.Nr. M5 Breite ca. 14cm Metallgriff Oberfläche Aluminiumfarbig Bohrabstand 96mm</p> 
<p>Best.Nr. M2 Breite ca. 21cm Metallgriff Oberfläche Aluminiumfarbig Bohrabstand 192mm</p> 	<p>Best.Nr. M4 Breite ca. 21cm Metallgriff Oberfläche Aluminiumfarbig Bohrabstand 192mm</p> 	<p>Best.Nr. M6 Breite ca. 24cm Metallgriff Oberfläche Aluminiumfarbig Bohrabstand 192mm</p> 

***1** Die Griffe H1, L1 sind nur für waagerechte Montage geeignet und werden daher auch bei den Kleiderschränktüren und Elementtüren waagrecht montiert. Diese Griffe sind daher NICHT mit Spiegeltüren kombinierbar !

***2** Das Design von Griff L2 und L3 ist abgestimmt auf die Griffstangen unseres Programms fifty-two. L2 passt aufgrund der Länge nur auf die Schubkästen von LOOP-Liegen (nur 1 Griff je Schubkasten) oder die Türen von LOOP-Schränke und LOOP Elemente. L2 passt NICHT auf Fronten von LOOP Kommoden, LOOP-Stollen und LOOP-Tische.

***3** Der Griff R1 wird bei Türen UND Schubkästen senkrecht montiert, damit eine Übereinstimmung mit unserem Programm CHATROOM gegeben ist.

Druckfehler, Konstruktions-, Maß- und Modelländerungen vorbehalten. Alle Maße sind circa Maße in cm. Lieferzustand: a = aufgebaut, z = zerlegt.

LOOP LIEGENSYSTEM

Allgemeine Planungshinweise für alle Liegen

Alle Liegen werden ohne Matratze und Rahmen geliefert. Alle Liegen sind freistellbar. Auf den Abbildungen ist die Höhe der Bettseiten-Oberkante angegeben. Die Sitzhöhe ist dann ca. 6cm höher – abhängig vom verwendeten Einlegerahmen sowie der verwendeten Matratze. Die Rahmenaufgabe ist in 4 Positionen höhenverstellbar – siehe Abb. rechts
 Pos.1: 7cm, Pos.2: 9,5cm, Pos.3: 12cm, Pos.4: 14,5cm niedriger als Oberkante Bettseite
 In den Breiten 160, 180 und 200cm haben alle Liegen in Längsrichtung eine Mittelabstützung für 2 getrennte Einlegerahmen (ebenfalls in 4 Positionen höhenverstellbar).
 Liegen mit offenem Sockel erhalten zur Stabilisierung der Bettseiten einen Spanngurt, der beim Aufbau der Liege quer unter dem Einlegerahmen montiert wird.
 Bei allen Liegen sind Sonderlängen 190, 210, 220cm möglich gegen Mehrpreis.

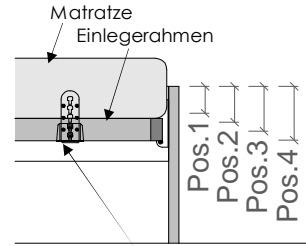

Bsp. zeigt Rahmenaufgabe auf Pos.4

Liegen mit offenem Sockel

Liegen mit Holzfüßen

Lieferbare Ausführungen: Liegenkorpus Dekor

		Liege mit Holzfüßen in Normalhöhe		Normalsitzhöhe ca. 42cm. Lichte Sockelhöhe 20cm.			
	Liegefläche B x L	90 x 200	100 x 200	120 x 200	140 x 200	160 x 200	180 x 200
	Maße (BxHxL)cm	97 x 36 x 206	107 x 36 x 206	127 x 36 x 206	147 x 36 x 206	167 x 36 x 206	187 x 36 x 206
	Typen-Nr.	L1-09	L1-10	L1-12	L1-14	L1-16	L1-18
	IN	290	301	307	313	334	342
Bei Bestellung bitte angeben		Liegenkorpus					
Sonderlänge		190, 210 oder 220cm möglich		–		Mehrpri IN 148	
		Liege mit Holzfüßen in Komforthöhe		Komfortsitzhöhe ca. 49cm. Lichte Sockelhöhe 27cm.			
	Liegefläche B x L	90 x 200	100 x 200	120 x 200	140 x 200	160 x 200	180 x 200
	Maße (BxHxL)cm	97 x 43 x 206	107 x 43 x 206	127 x 43 x 206	147 x 43 x 206	167 x 43 x 206	187 x 43 x 206
	Typen-Nr.	L2-09	L2-10	L2-12	L2-14	L2-16	L2-18
	IN	305	311	318	338	345	351
Bei Bestellung bitte angeben		Liegenkorpus					
Sonderlänge		190, 210 oder 220cm möglich		–		Mehrpri IN 148	

Liegen mit Metallfüßen

Liegenfüße nur in Lack möglich – ohne Angaben werden die Liegenfüße Alufarbig geliefert (kein Mehrpreis).

Lieferbare Ausführungen: Liegenkorpus Metallfüße Dekor Alufarbig oder Lack gegen Mehrpreis IN 175 oder Lack gegen Mehrpreis IN 144

		Liege mit runden Metallfüßen in Normalhöhe		Normalsitzhöhe ca. 42cm. Lichte Sockelhöhe 16cm.			
	Liegefläche B x L	90 x 200	100 x 200	120 x 200	140 x 200	160 x 200	180 x 200
	Maße (BxHxL)cm	97 x 36 x 206	107 x 36 x 206	127 x 36 x 206	147 x 36 x 206	167 x 36 x 206	187 x 36 x 206
	Typen-Nr.	L3-09	L3-10	L3-12	L3-14	L3-16	L3-18
	IN	290	301	307	313	334	342
Bei Bestellung bitte angeben		Liegenkorpus Metallfüße (ohne Angaben werden Metallfüße Alufarbig geliefert ohne Mehrpreis)					
Sonderlänge		190, 210 oder 220cm möglich		–		Mehrpri IN 148	
		Liege mit runden Metallfüßen in Komforthöhe		Komfortsitzhöhe ca. 49cm. Lichte Sockelhöhe 23cm.			
	Liegefläche B x L	90 x 200	100 x 200	120 x 200	140 x 200	160 x 200	180 x 200
	Maße (BxHxL)cm	97 x 43 x 206	107 x 43 x 206	127 x 43 x 206	147 x 43 x 206	167 x 43 x 206	187 x 43 x 206
	Typen-Nr.	L4-09	L4-10	L4-12	L4-14	L4-16	L4-18
	IN	305	311	318	338	345	351
Bei Bestellung bitte angeben		Liegenkorpus Metallfüße (ohne Angaben werden Metallfüße Alufarbig geliefert ohne Mehrpreis)					
Sonderlänge		190, 210 oder 220cm möglich		–		Mehrpri IN 148	
		Liege mit eckigen Metallfüßen in Normalhöhe		Normalsitzhöhe ca. 42cm. Lichte Sockelhöhe 16cm.			
	Liegefläche B x L	90 x 200	100 x 200	120 x 200	140 x 200	160 x 200	180 x 200
	Maße (BxHxL)cm	97 x 36 x 206	107 x 36 x 206	127 x 36 x 206	147 x 36 x 206	167 x 36 x 206	187 x 36 x 206
	Typen-Nr.	L5-09	L5-10	L5-12	L5-14	L5-16	L5-18
	IN	290	301	307	313	334	342
Bei Bestellung bitte angeben		Liegenkorpus Metallfüße (ohne Angaben werden Metallfüße Alufarbig geliefert ohne Mehrpreis)					
Sonderlänge		190, 210 oder 220cm möglich		–		Mehrpri IN 148	
		Liege mit eckigen Metallfüßen in Komforthöhe		Komfortsitzhöhe ca. 49cm. Lichte Sockelhöhe 23cm.			
	Liegefläche B x L	90 x 200	100 x 200	120 x 200	140 x 200	160 x 200	180 x 200
	Maße (BxHxL)cm	97 x 43 x 206	107 x 43 x 206	127 x 43 x 206	147 x 43 x 206	167 x 43 x 206	187 x 43 x 206
	Typen-Nr.	L6-09	L6-10	L6-12	L6-14	L6-16	L6-18
	IN	305	311	318	338	345	351
Bei Bestellung bitte angeben		Liegenkorpus Metallfüße (ohne Angaben werden Metallfüße Alufarbig geliefert ohne Mehrpreis)					
Sonderlänge		190, 210 oder 220cm möglich		–		Mehrpri IN 148	

Druckfehler, Konstruktions-, Maß- und Modelländerungen vorbehalten. Alle Maße sind circa Maße in cm. Lieferzustand: a = aufgebaut, z = zerlegt.

Kastenliegen

Schubkästen mit gedämpftem Selbsteinzug. **Tragfähigkeit 40 kg je Schubkasten.** Innenmaße BxHxT ca. 94x10x62cm. Die Maße gelten für alle Liegenbreiten. Bei Liegen in Sonderlänge wird die Breite der beiden Schubkästen entsprechend angepasst. Alle Schubkästen sind untereinander tauschbar.

Lieferbare Ausführungen:	Liegenkorpus	Dekor				
	Schubkästen	Dekor	oder	Lack	gegen Mehrpreis pro Schubkasten	IN 124
	Front der Unterschiebliege	Dekor	oder	Lack	gegen Mehrpreis	IN 132

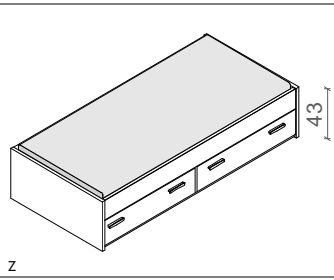

Liege mit 2 Schubkästen

In den Breiten 160 und 180cm hat jede Liegenseite 2 Schubkästen – also insgesamt 4 Schubkästen je Liege

Liegefläche B x L	90 x 200	100 x 200	120 x 200	140 x 200	160 x 200	180 x 200
Maße (BxHxL)cm	97 x 43 x 206	107 x 43 x 206	127 x 43 x 206	147 x 43 x 206	167 x 43 x 206	187 x 43 x 206
Typen-Nr.	LK2-09	LK2-10	LK2-12	LK2-14	LK2-16	LK2-18
IN	369	371	374	377	393	395
Bei Bestellung bitte angeben	Liegenkorpus					
	Schubkästen					
	Griff					
Sonderlänge	190, 210 oder 220cm möglich		-	Mehrpreis	IN 222	

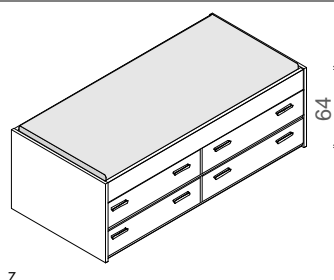

Liege mit 4 Schubkästen

In den Breiten 160 und 180cm hat jede Liegenseite 4 Schubkästen – also insgesamt 8 Schubkästen je Liege

Liegefläche B x L	90 x 200	100 x 200	120 x 200	140 x 200	160 x 200	180 x 200
Maße (BxHxL)cm	97 x 64 x 206	107 x 64 x 206	127 x 64 x 206	147 x 64 x 206	167 x 64 x 206	187 x 64 x 206
Typen-Nr.	LK4-09	LK4-10	LK4-12	LK4-14	LK4-16	LK4-18
IN	389	390	393	395	421	423
Bei Bestellung bitte angeben	Liegenkorpus					
	Schubkästen					
	Griff					
Sonderlänge	190, 210 oder 220cm möglich		-	Mehrpreis	IN 238	

Verwendung als Gästebett :

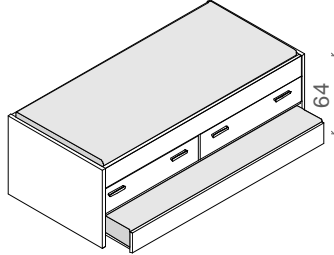

Liege mit 2 Schubkästen und Unterschiebliege

Die Unterschiebliege ist verwendbar als Gästebett oder als großer Rollschubkasten. Bei Verwendung als Gästebett werden die Kopfteile der Unterschiebliege nicht montiert, bei Verwendung als Rollschubkasten werden sie montiert. Tragfähigkeit der Unterschiebliege maximal 80kg.

Bei Verwendung als Gästebett benötigt die Unterschiebliege keinen Einlegerahmen. Die Matratze der Unterschiebliege darf maximal 16cm hoch sein.

Die Matratzenbreite der Unterschiebliege beträgt immer 90cm auch wenn die obere Liege breiter ist.

Bei Sonderlängen wird auch die Unterschiebliege in Sonderlänge gefertigt (Beide Liegeflächen sind dann gleich lang).

Bei Verwendung als Rollschubkasten ergibt sich ein Kasteninnenmaß von BxHxT ca. 90 x 13 x 193cm (bei Liegenlänge 200cm). Bei Sonderlängen ändert sich auch die Länge des Rollschubkastens entsprechend.

Verwendung als Rollschubkasten :

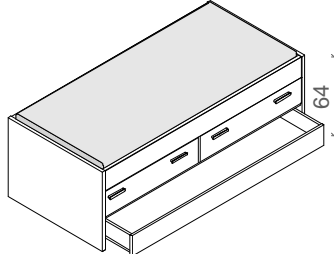

Liegefläche B x L	90 x 200	100 x 200	120 x 200	140 x 200	
Maße (BxHxL)cm	97 x 64 x 206	107 x 64 x 206	127 x 64 x 206	147 x 64 x 206	
Typen-Nr.	LK8-09	LK8-10	LK8-12	LK8-14	
IN	389	390	393	395	
Bei Bestellung bitte angeben	Liegenkorpus				
	Schubkästen				
	Griff				
	Front der Unterschiebliege				
Sonderlänge	190, 210 oder 220cm möglich		-	Mehrpreis	IN 238

Verwendung als Gästebett :

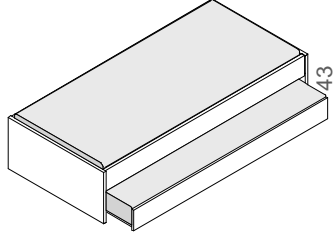

Umbauliege mit Unterschiebliege

Die Unterschiebliege ist verwendbar als Gästebett oder als großer Rollschubkasten. Bei Verwendung als Gästebett werden die Kopfteile der Unterschiebliege nicht montiert, bei Verwendung als Rollschubkasten werden sie montiert. Tragfähigkeit der Unterschiebliege maximal 80kg.

Bei Verwendung als Gästebett benötigt die Unterschiebliege keinen Einlegerahmen. Die Matratze der Unterschiebliege darf maximal 16cm hoch sein und liegt direkt auf der Bodenplatte des Gästebetts auf.

Die Matratzenbreite der Unterschiebliege beträgt immer 90cm auch wenn die obere Liege breiter ist.

Bei Sonderlängen wird auch die Unterschiebliege in Sonderlänge gefertigt (Beide Liegeflächen sind dann gleich lang.)

Bei Verwendung als Rollschubkasten ergibt sich ein Kasteninnenmaß von BxHxT ca. 90 x 13 x 193cm (bei Liegenlänge 200cm). Bei Sonderlängen ändert sich auch die Länge des Rollschubkastens entsprechend.

Verwendung als Rollschubkasten :

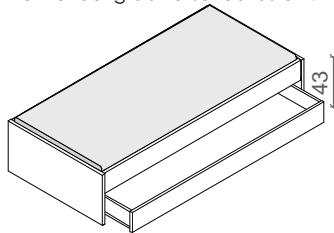

Liegefläche B x L	90 x 200	100 x 200	120 x 200	140 x 200	
Maße (BxHxL)cm	97 x 43 x 206	107 x 43 x 206	127 x 43 x 206	147 x 43 x 206	
Typen-Nr.	LU8-09	LU8-10	LU8-12	LU8-14	
IN	354	356	359	362	
Bei Bestellung bitte angeben	Liegenkorpus				
	Front der Unterschiebliege				
Sonderlänge	190, 210 oder 220cm möglich		-	Mehrpreis	IN 203

Gegen Aufpreis sind alle Kastenliegen mit abgerundeten Kopfteilen möglich. Beide Kopfteile sind dann ca. 10 cm höher - Mehrpreis pro Liege IN 154

Druckfehler, Konstruktions-, Maß- und Modelländerungen vorbehalten. Alle Maße sind circa Maße in cm. Lieferzustand: a = aufgebaut, z = zerlegt.

Rückenlehnen und Polster

Lieferbare Ausführungen: Rückenlehne Dekor * oder Lack gegen Mehrpreis pro Paneel IN 125
 Polster Polsterfarbe (Kunstleder) – siehe Seite 63

* wenn oberes und unteres Paneel der Rückenlehne in verschiedenen Dekoren gewünscht sind, bitte einzeln angeben (ohne Mehrpreis)

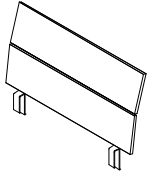
	Rückenlehne	Die Rückenlehne passt bei allen LOOP Liegen auf Kopfteil, Fußteil oder Bettseite und wird einfach aufgesteckt. Die Stellfläche der Liege vergrößert sich dann um ca. 11cm, die Höhe um ca. 51cm. Rückenlehne besteht aus oberem und unterem Quer-Paneel. Die Paneele können in verschiedenen Ausführungen bestellt werden. Bei Ausführung Lack fällt der Mehrpreis pro Paneel an.					
	Liegenbreite cm Maße (BxHxT)cm Typen-Nr. IN	90 87 x 51 x 11 LRL-09 189	100 97 x 51 x 11 LRL-10 193	120 117 x 51 x 11 LRL-12 200	140 137 x 51 x 11 LRL-14 209	160 157 x 51 x 11 LRL-16 218	180 177 x 51 x 11 LRL-18 230
z	Bei Bestellung bitte angeben	Paneele					

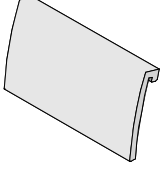
	Polster	Das Polster passt zur Rückenlehne LRL. Polster wird auf Rückenlehne aufgesteckt. (Kunstleder) Die Stellfläche der Liege vergrößert sich durch Rückenlehne incl. Polster um insgesamt ca. 15cm. Die Gesamthöhe der Liege vergrößert sich durch Rückenlehne incl. Polster um ca. 55cm.					
	Liegenbreite cm Maße (BxHxT)cm Typen-Nr. IN	90 77 x 44 x 4 LPO-09 184	100 87 x 44 x 4 LPO-10 189	120 107 x 44 x 4 LPO-12 194	140 127 x 44 x 4 LPO-14 200	160 147 x 44 x 4 LPO-16 205	180 167 x 44 x 4 LPO-18 211
a	Bei Bestellung bitte angeben	Polsterfarbe (Kunstleder)					

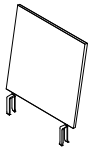
	Rückenlehne	Die Rückenlehne passt bei allen LOOP Liegen auf Kopfteil, Fußteil oder Bettseite und wird einfach aufgesteckt. Die Stellfläche der Liege vergrößert sich um ca. 10cm, die Höhe um ca. 53cm. Wenn das Paneel in Lack bestellt wird, fällt der Mehrpreis einmal an.					
	Maße (BxHxT)cm Typen-Nr. IN	52 x 53 x 10 LZ05 171					
z	Bei Bestellung bitte angeben	Paneel					

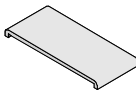
	Polster	Das Polster passt zur Rückenlehne LZ05 und wird mit Klett pads an der Rückenlehne befestigt. Es kann auch als Sitzpolster für den Einhängetisch LZ06 genutzt werden.					
	Maße (BxHxT)cm Typen-Nr. IN	59 x 4 x 26 LZ07 184					
a	Bei Bestellung bitte angeben	Polsterfarbe (Kunstleder)					

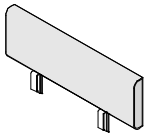
	Rückenlehne gepolstert	Die Rückenlehne passt bei allen LOOP Liegen auf Kopfteil, Fußteil oder Bettseite und wird einfach aufgesteckt. Die Stellfläche der Liege vergrößert sich nicht, da die Rückenlehne senkrecht steht. Die Höhe der Liege vergrößert sich um ca. 32cm.					
	Liegenbreite cm Maße (BxHxT)cm Typen-Nr. IN	90 97 x 32 x 8 LPL-09 200	100 107 x 32 x 8 LPL-10 214	120 127 x 32 x 8 LPL-12 222	140 147 x 32 x 8 LPL-14 228	160 167 x 32 x 8 LPL-16 236	180 187 x 32 x 8 LPL-18 240
z	Bei Bestellung bitte angeben	Polsterfarbe (Kunstleder)					

Einhängetisch für Liegen mit offenem Sockel

Lieferbare Ausführungen: Korpus Dekor

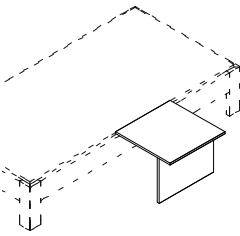
	Der Einhängetisch wird auf Kopfteil, Fußteil oder Bettseite aufgesteckt. Stellfläche der Liege vergrößert sich um ca. 49cm. 2 Höhen sind möglich:	
	LZ06	passend zu den Liegen L1, L3, L5
LZ06-H	passend zu den Liegen L2, L4, L6, LK2, LU8	
Maße (BxHxT)cm Typen-Nr. IN	52 x 39 x 52 LZ06 213	52 x 46 x 52 LZ06-H 213
z	Bei Bestellung bitte angeben	Korpus

Rollbettkasten für Liegen mit offenem Sockel

Lieferbare Ausführungen: Korpus Dekor

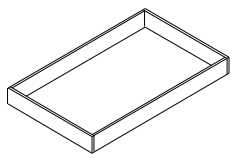
	Bettkasten auf Rollen verschiebbar. Rollrichtung wahlweise quer oder längs möglich. Kombinierbar mit allen Liegen mit offenem Sockel. Innenmaße BxHxTcm 116 x 11 x 79.	
	Maße (BxHxT)cm Typen-Nr. IN	120 x 14 x 83 LZ01 213
a	Bei Bestellung bitte angeben	Korpus

Bettkasten für Kastenliegen

Lieferbare Ausführungen: Korpus Dekor

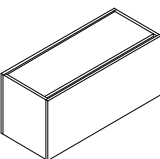
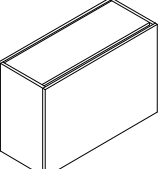
	Bettkasten passend zu den Kastenliegen LK2, LU8		LBB-16 und LBB-18 bestehen jeweils aus 2 Korpusen.				
	Liegenbreite cm Maße (BxHxT)cm Typen-Nr. IN	90 97 x 43 x 40 LBB-09 219	100 107 x 43 x 40 LBB-10 231	120 127 x 43 x 40 LBB-12 242	140 147 x 43 x 40 LBB-14 260	160 167 x 43 x 40 LBB-16 276	180 187 x 43 x 40 LBB-18 293
z	Bei Bestellung bitte angeben	Korpus					
	Bettkasten passend zu den Kastenliegen LK4, LK8.		LBC-16 und LBC-18 bestehen jeweils aus 2 Korpusen.				
	Liegenbreite cm Maße (BxHxT)cm Typen-Nr. IN	90 97 x 64 x 40 LBC-09 229	100 107 x 64 x 40 LBC-10 238	120 127 x 64 x 40 LBC-12 252	140 147 x 64 x 40 LBC-14 266	160 167 x 64 x 40 LBC-16 291	180 187 x 64 x 40 LBC-18 308
z	Bei Bestellung bitte angeben	Korpus					

Druckfehler, Konstruktions-, Maß- und Modelländerungen vorbehalten. Alle Maße sind circa Maße in cm. Lieferzustand: a = aufgebaut, z = zerlegt.

Flexarmleuchten (Energieeffizienzklasse EEK A - weitere Infos im Kataloganhang)

Bezeichnung	z Flexarmleuchte	1 LED-Flexleuchte (2 Watt) mit integriertem Schalter und ca. 1,4m Kabel	z Flexarmleuchten-Set 40 x 1	2 LED-Flexleuchten (je 2 Watt) jede Leuchte mit integriertem Schalter und ca. 1,4m Kabel	z Trafo für LED-Leuchten	Steckertrafo 10W Längen ab Stecker: 1m Kabel Fußtretschalter 3m Kabel 6-fach Verteiler
Maße (L x Ø)cm	40 x 1	Lampensockel wird an senkrechter Fläche angeschraubt (z.B. an der Rückseite der Rückenlehne LRL oder LZ05). --> Aufbauvariante 10	LX21	Lampensockel wird an senkrechter Fläche angeschraubt (z.B. an der Rückseite der Rückenlehne LRL oder LZ05). --> Aufbauvariante 11	K-TRAFO	1 Trafo versorgt max. 5 LED-Flexarmleuchten
Typen-Nr.		Trafo bitte separat bestellen.		Trafo bitte separat bestellen.		
IN	158		190		145	

Ablagen

Lieferbare Ausführungen: Korpus Dekor		Ablageplatten mit Halter passen zu allen Liegen zum Aufstecken auf Bettseite oder Fußteil			
Bezeichnung	1 Ablagecontainer	2 Ablagecontainer	3 Ablagecontainer	Glasplatte mit Halter	Holzplatte mit Halter
Maße (BxHxT)cm	38 x 34 x 38	76 x 34 x 38	76 x 34 x 76	40 x 14 x 40	40 x 16 x 38
Typen-Nr.	LZ11	LZ12	LZ13	LZ15	LZ16
IN	169	213	258	219	189
Bei Bestellung bitte angeben	Korpus	Korpus	Korpus		Korpus

Bettkästen mit gepolsterter Klappe

Korpustiefe 30 cm

Bei den Bettkästen für die Bettbreiten 90 bis 180 cm ist das Polster einteilig. Bei den Bettkästen für die Bettlängen 190 bis 220 cm ist das Polster zweiteilig.

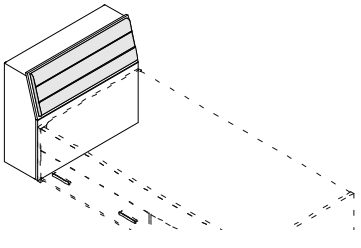
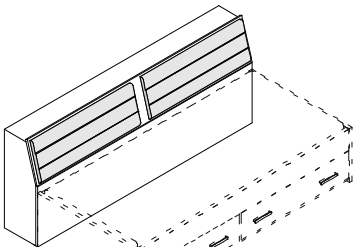
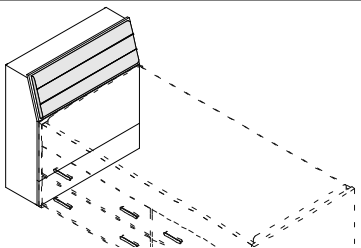
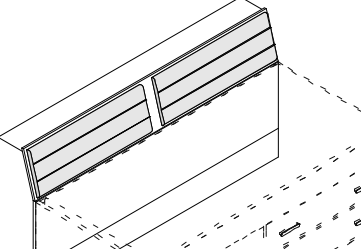
Lieferbare Ausführungen: Korpus Polster Dekor		Polsterfarbe (Kunstleder) – siehe Seite 63					
	Der Bettkasten passt hinter das Kopfteil der Kastenliegen LK2, LU8 sowie der Liegen L1, L2, L3, L4, L5, L6. Bei allen Betten darf die Höhe der Matratzenoberkante maximal 48 cm betragen, damit die Bettkastenklappe beim Öffnen nicht klemmt. Gesamthöhe vom Bettkasten ist 87 cm. Die Klappe steht über den Oberboden 5 cm über. Korpushöhe(ohne Klappe) ist 82 cm.	90	100	120	140	160	180
	Liegenbreite cm	97 x 87 x 30	107 x 87 x 30	127 x 87 x 30	147 x 87 x 30	167 x 87 x 30	187 x 87 x 30
Maße (BxHxT)cm	Typen-Nr.	LBL-09	LBL-10	LBL-12	LBL-14	LBL-16	LBL-18
IN	297	308	319	330	343	350	
Bei Bestellung bitte angeben	Korpus	Polsterfarbe (Kunstleder)					
	Der Bettkasten passt hinter die Bettseite der Kastenliegen LK2, LU8 sowie der Liegen L1, L2, L3, L4, L5, L6. Bei allen Betten darf die Höhe der Matratzenoberkante maximal 48 cm betragen, damit die Bettkastenklappe beim Öffnen nicht klemmt. Gesamthöhe vom Bettkasten ist 87 cm. Die Klappe steht über den Oberboden 5 cm über. Korpushöhe(ohne Klappe) ist 82 cm.	200	190	210	220		
	Liegenlänge cm	206 x 87 x 30	196 x 87 x 30	216 x 87 x 30	226 x 87 x 30		
Maße (BxHxT)cm	Typen-Nr.	LBL-20	LBL-19	LBL-21	LBL-22		
IN	356	353	359	362			
Bei Bestellung bitte angeben	Korpus	Polsterfarbe (Kunstleder)					
	Der Bettkasten passt hinter das Kopfteil der Kastenliegen LK4, LK8. Bei allen Betten darf die Höhe der Matratzenoberkante maximal 68 cm betragen, damit die Bettkastenklappe beim Öffnen nicht klemmt. Gesamthöhe vom Bettkasten ist 107 cm. Die Klappe steht über den Oberboden 5 cm über. Korpushöhe(ohne Klappe) ist 102 cm.	90	100	120	140	160	180
	Liegenbreite cm	97 x 107 x 30	107 x 107 x 30	127 x 107 x 30	147 x 107 x 30	167 x 107 x 30	187 x 107 x 30
Maße (BxHxT)cm	Typen-Nr.	LBM-09	LBM-10	LBM-12	LBM-14	LBM-16	LBM-18
IN	311	320	332	344	350	355	
Bei Bestellung bitte angeben	Korpus	Polsterfarbe (Kunstleder)					
	Der Bettkasten passt hinter die Bettseite der Kastenliegen LK4, LK8. Bei allen Betten darf die Höhe der Matratzenoberkante maximal 68 cm betragen, damit die Bettkastenklappe beim Öffnen nicht klemmt. Gesamthöhe vom Bettkasten ist 107 cm. Die Klappe steht über den Oberboden 5 cm über. Korpushöhe(ohne Klappe) ist 102 cm.	200	190	210	220		
	Liegenlänge cm	206 x 107 x 30	196 x 107 x 30	216 x 107 x 30	226 x 107 x 30		
Maße (BxHxT)cm	Typen-Nr.	LBM-20	LBM-19	LBM-21	LBM-22		
IN	361	358	364	368			
Bei Bestellung bitte angeben	Korpus	Polsterfarbe (Kunstleder)					

Alle Bettkästen mit gepolsterter Klappe (Typen-Nr. LBL-xx und LBM-xx) sind in Sondertiefe 40 cm lieferbar – Mehrpreis IN 240

Verwandlungsbett „BETTI“

Das Verwandlungsbett „BETTI“ bietet die Funktionen Bett, Tisch und Stauraum auf kleinster Fläche.

1. Die Verwandlung

Durch eine einfache Schwenkbewegung lässt sich das Bett nach hinten in die Senkrechte klappen und gleichzeitig wird eine Tischplatte, die unter dem Bett versteckt ist, auf die Arbeitshöhe von ca. 75cm angehoben. Dabei bleibt die Tischplatte stets in der Waagerechten, sodass darauf befindliche Gegenstände bis zu einer Höhe von ca. 36 cm (z.B. Ordner oder Laptop) für die Verwandlung nicht abgeräumt werden müssen.

2. Der Tisch

Die Vorderkante der Tischplatte ist zur Mitte hin nach innen gewölbt. Tischplattentiefe mittig ca. 51cm und außen ca. 63cm. Tischplattenbreite ca. 201cm. Maximal mögliche Höhe eines Gegenstands auf versenkter Tischplatte ca. 36cm. *Tischplatte maximal belastbar mit 15 kg.*

3. Das Bett

Das Bett ist mit der Liegefläche 90x200cm oder 100x200cm lieferbar. Die übrigen Abmessungen von Korpus und Tischplatte ändern sich dabei nicht. BETTI wird ohne Einlegerahmen und Matratze geliefert. Maximale Höhe des Einlegerahmens ca. 7cm. Maximale Gesamthöhe von Rahmen mit Matratze ca. 25cm. Gesamtgewicht von Rahmen mit Matratze muss liegen zwischen 15 - 20 kg bei Liegefläche 90x200cm und 15 - 30 kg bei Liegefläche 100x200cm. Die Handkraft zum Hochklappen der Liege beträgt dann ca. 10 - 15 kg. Klettgurte zur Fixierung der Matratze beim Hochklappen sind im Lieferumfang enthalten. BETTI kann Menschen bis 120 kg Körpergewicht tragen - bitte dies mit Rahmen und Matratze abstimmen.

4. Das Regal hinter dem Bett

Hinter der Liegefläche ist an der Korpusrückwand ein offenes Regal mit 2 Böden und Kabeldurchlässen vorgesehen für z.B. Ablage von Nachttischlampe oder Handyladegerät. Durch 2 Mittelseiten wird das Regal in 3 gleichgroße Fächer aufgeteilt. Fachbreite jeweils ca. 70cm. Fachtiefe ca. 16cm.

5. Der Stauraum über dem Bett

Quer über dem Verwandlungsbett ist ein großzügiger Korpus mit Klappe angeordnet, in dem sich z.B. tagsüber das Bettzeug verstauen lässt. Die Klappe steht schräg und benötigt keinen Griff, weil sie an der Unterkante übersteht und dort angefasst werden kann. Nutztiefe hinter der Klappe: oben ca. 32cm und unten ca. 45cm. Durch 2 Mittelseiten wird der Stauraum in 3 gleichgroße Fächer aufgeteilt. Fachbreite jeweils ca. 69cm. Fachhöhe ca. 34cm. Wenn Einlegeböden gewünscht sind, bitte separat bestellen (Artikel LBZ-01).

BETTI muss grundsätzlich mit der Rückseite an einer Wand stehen und dort mit 2 stabilen Winkeln (werden mitgeliefert) befestigt werden.

BETTI hat das GS-Prüfzeichen für Geprüfte Sicherheit.

Lieferbare Ausführungen: Korpus Dekor oder Lack gegen Mehrpreis IN 150
Klappe Dekor
Bett und Tisch Dekor

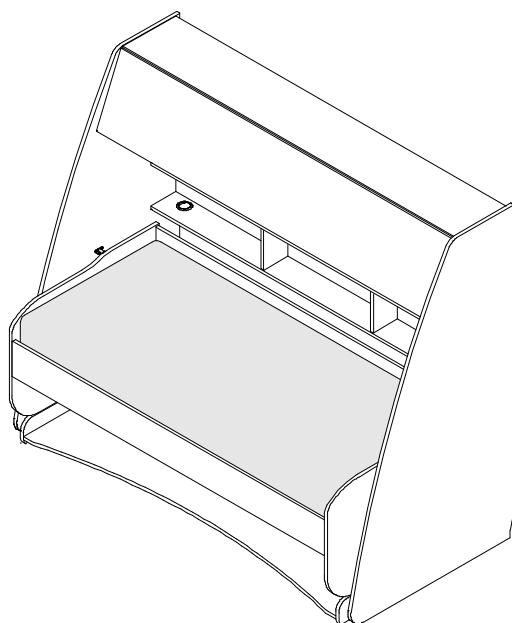

z

Abbildung zeigt BETTI in der Funktion **BETT**.



Abbildung zeigt BETTI in der Funktion **TISCH**.

In untenstehenden Abbildungen ist dargestellt, welche Bauteile von BETTI mit „Korpus“, „Klappe“, „Bett und Tisch“ gemeint sind

Korpus ist dunkel markiert

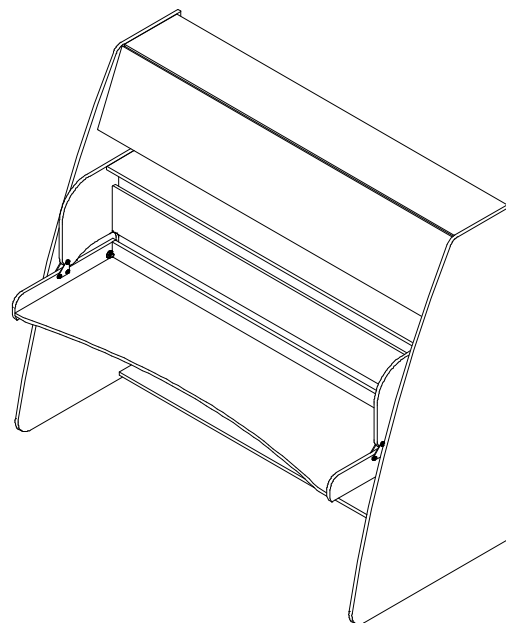
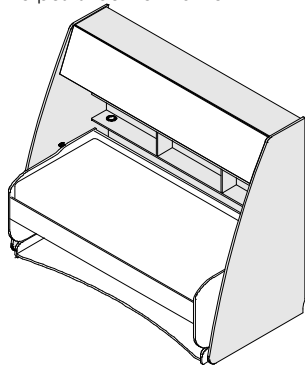

Klappe ist dunkel markiert

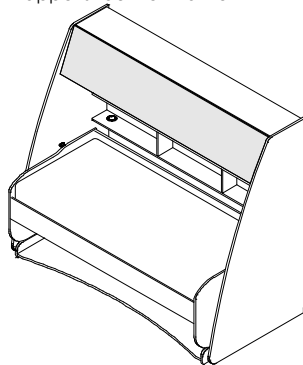

Bett und Tisch sind dunkel markiert

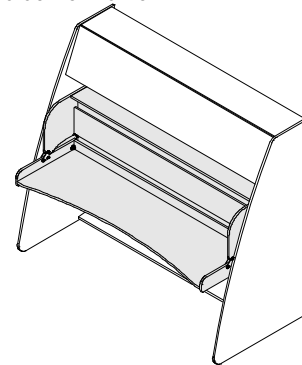
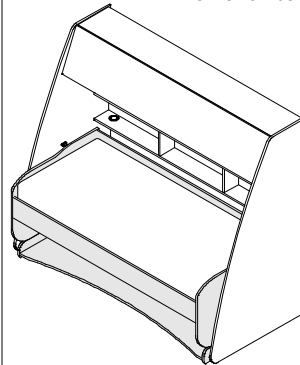

Die erforderliche Grundfläche zur Montagevorbereitung beträgt ca. 3,4m x 2,5m

Bezeichnung
Maße (BxHxT)cm
Typen-Nr.
IN

Verwandlungsbett 90 x 200
217 x 186 x 114
LBT-09
415

Verwandlungsbett 100 x 200
217 x 186 x 124
LBT-10
417

Bei Bestellung
bitte angeben

Korpus
Klappe
Bett und Tisch

Korpus
Klappe
Bett und Tisch

Zubehör für Verwandlungsbett „BETTI“

Lieferbare Ausführungen: Korpus Dekor
Polster Polsterfarbe (Kunstleder) – siehe Seite 63

Zubehör für Bett

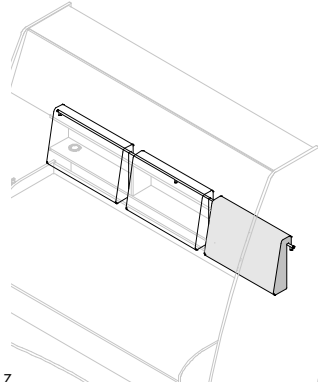
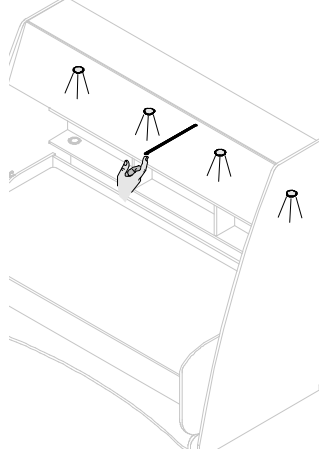
	<p>Polstersets bestehend aus einer Reling-Stange (ca. 204cm lang) und der jeweiligen Anzahl Polster. Die Polster werden auf der Reling eingehängt und sind seitlich verschiebbar. Die Reling-Stange wird auf dem Oberboden des offenen Regals montiert (ist auch nachträglich möglich). Polstermaße (BxHxT): 60 x 38 x 17cm Das Polster wird vor dem Hochschwenken der Liege abgehängt und lässt sich dann in ein Fach hinter der Klappe verstauen.</p>		<p>Beleuchtungsset 4 LED-Strahler (je 1 Watt) montiert im Unterboden des Stauraumkorpus. Berührungs-Schalter an der abgebildeten Position ist vom Bett aus bequem zu bedienen. Die Strahler sind nur in der BETT-Funktion zu nutzen. Sie beleuchten nicht den Tisch.</p> <p>(EEK A+ - weitere Infos im Kataloganhang / Aufbauvariante 4) incl. Streckertrafo 10W Längen ab Stecker: 4m Kabel zu BETTI 6-fach Verteiler</p>	
Bezeichnung	Polster-Set 1	Polster-Set 2	Polster-Set 3	Beleuchtungsset
Typen-Nr.	LBP-01	LBP-02	LBP-03	LBX-04
IN	181	221	259	210
Bei Bestellung bitte angeben	Polsterfarbe (Kunstleder)			

Zubehör für Korpus

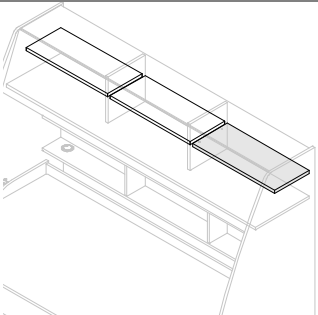
	<p>Einlegeboden für den Stauraum-Korpus über dem Bett. Stauraum ist durch 2 Mittelseiten in 3 gleichgroße Fächer aufgeteilt. In jedes Fach passt maximal 1 Einlegeboden. Maße (BxHxT)cm: 69 x 2 x 27</p>		
Bezeichnung	1 Einlegeboden		
Typen-Nr.	LBZ-01		
IN	134		
Bei Bestellung bitte angeben	Korpus		

Zubehör für Tisch

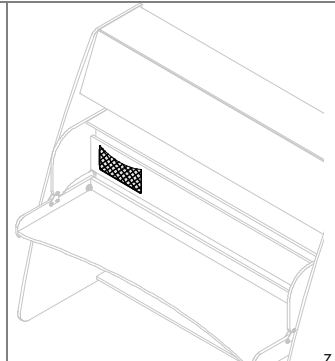
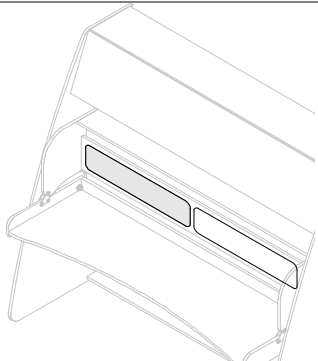
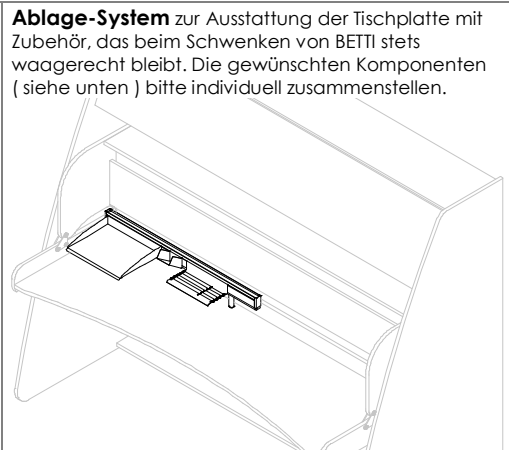
			<p>Magnetplatte ist nur in Lack möglich. Bitte die gewünschte Lackfarbe angeben. Ohne Angaben wird die Platte in Lack schwarz geliefert.</p>	<p>Ablage-System zur Ausstattung der Tischplatte mit Zubehör, das beim Schwenken von BETTI stets waagrecht bleibt. Die gewünschten Komponenten (siehe unten) bitte individuell zusammenstellen.</p> 
Bezeichnung	1 Utensilien-Netz	1 Magnetplatte in Lack		Die Systemschiene wird an beliebiger Position auf die Tischplatte aufgeschraubt und kann mit diversen Einhängen bestückt werden. 1 Schiene belegt ca. die halbe Tischbreite. Alle System-Komponenten sind aus Metall und Alufarbig lackiert.
Maße (BxHxT)cm	43 x 23 x 1,5	99 x 23 x 0,1		
Typen-Nr.	LBZ-02	LBZ-03		
IN	138	158		
Bei Bestellung bitte angeben		Lackfarbe		

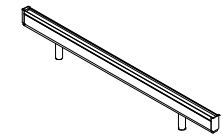
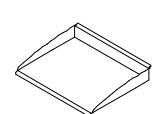
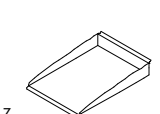
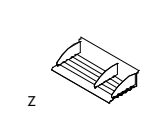
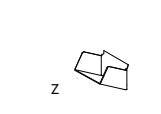
					
Bezeichnung	Systemschiene	Ablage A4 quer	Ablage A4 längs	Ablage für Haftetiketten	Stifthalter
Maße (BxHxT)cm	80 x 14 x 3	35 x 5 x 27	27 x 5 x 35	27 x 5 x 13	8 x 5 x 10
Typen-Nr.	LBZ-11	LBZ-12	LBZ-13	LBZ-14	LBZ-15
IN	177	132	132	132	121

LOOP TISCHSYSTEM

Allgemeine Planungshinweise

Das Tischsystem vereint einfache Planbarkeit mit großem Gestaltungsspielraum für den Planer.

Aufgrund der Vielfalt an möglichen Kombinationen bieten wir keine fertigen Vorschläge an. Jeder Tisch wird aus Einzelkomponenten individuell geplant, was aber sehr einfach ist. Zuerst wählt man die Tischplatte und dann die Unterteile:

1. Tischplatten: Es gibt 3 Grundtypen von Tischplatten 1. Rechteckige Platten 2. Eckplatten 3. Spezial-Platten

Man wählt die Platte aus, die mindestens so groß sein muss wie die gewünschten Endmaße. Dann ist OHNE Mehrpreis die individuell gewünschte Plattenlänge und Plattenbreite als Sondermaß möglich.

Zusätzlich sind dann noch gegen Mehrpreis Sonderbearbeitungen möglich: Abrundungen, Abschrägungen, Innenrundungen und Kabeldurchführungen.

2. Unterteile

Als Unterteile können Standcontainer, eine Wange oder Tischfüße eingesetzt werden.

Zusätzlich zu den Tischen, die aus Einzelkomponenten geplant werden, gibt es noch einen Komplett-Schreibtisch mit C-Fuß-Gestell. Hier sind der individuellen Form der Tischplatte durch das Stahl-Untergestell gewisse Grenzen gesetzt. Dafür bietet das Untergestell eine Höheneinstellung von 72-84cm sowie die Möglichkeit Tischplatten bis zu einer Länge von 250cm zu realisieren.

Alle Elemente des Schreibtischsystems werden im Standard so ausgeliefert, dass sie freistellbar sind.

Schreibtisch mit C-Fuß-Gestell

Das Tischgestell ermöglicht bei der Montage eine individuelle Höheneinstellung in 2cm-Schritten. Der Verstellbereich reicht von minimal 72 bis maximal 84cm.

Zudem ist die Breite des Gestells stufenlos anpassbar auf die Breite der Tischplatte. Die Gestelle sind alufarbig. Die Schreibtische sind freistellbar.

Der Schreibtisch ist **ohne** Mehrpreis in Sondermaß bestellbar (Kürzungen von Breite und Tiefe). Bitte die gewünschten Maße L1 und L2 angeben und die Mindestmaße nicht unterschreiten, die in den Abbildungen angegeben sind.

Lieferbare Ausführungen: Platte

Dekor

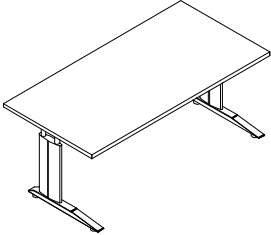
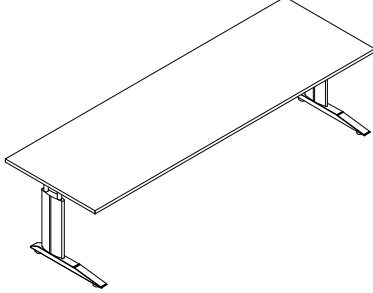
		
Bezeichnung	Schreibtisch mit C-Fuß-Gestell	Schreibtisch mit C-Fuß-Gestell
Maße (BxHxT)cm	125 x 73 x 80	160 x 73 x 80
Typen-Nr.	ST1	ST2
IN	276	311
Bei Bestellung bitte angeben	Dekor der Tischplatte Breitenmaß L1 (Ohne Angaben wird L1 = 125cm geliefert) Tiefenmaß L2 (Ohne Angaben wird L2 = 80cm geliefert)	Dekor der Tischplatte Breitenmaß L1 (Ohne Angaben wird L1 = 160cm geliefert) Tiefenmaß L2 (Ohne Angaben wird L2 = 80cm geliefert)

Sonderbearbeitungen an den Schreibtischen ST1 und ST2

Abrundung oder Abschrägung der Tischplatten-Ecken, Innenrundung an der Vorderkante sowie Kabeldurchführungen sind gegen Mehrpreis möglich.

Hierzu muss der Bestellung eine Skizze (mit Blick von oben) beigefügt sein, aus der alle erforderlichen Maße hervorgehen. Durch die Traversen des Stahlgestells gibt es maßliche Einschränkungen, die zu jeder Sonderbearbeitung weiter unten angegeben sind.

Bezeichnung	Abrundung	Abschrägung
Typen-Nr.	SOA	SOS
IN	159	159
Bei Bestellung bitte angeben	Position und Maß der Abrundung (Skizze)	Position und Maße der Abschrägung (Skizze)
Bezeichnung	Innenrundung	Kabeldurchführung
Typen-Nr.	SOI	SOK
IN	165	125
Bei Bestellung bitte angeben	Position und Maße der Innenrundung (Skizze)	Position und Maße der Kabeldurchführung (Skizze)

Druckfehler, Konstruktions-, Maß- und Modelländerungen vorbehalten. Alle Maße sind circa Maße in cm. Lieferzustand: a = aufgebaut, z = zerlegt.

Individuell planbare Tische aus Einzelkomponenten

Rechteckige Platten

Die Tischplatten sind 28 mm stark und haben eine umlaufende ca. 2mm starke Dickkante. Der Dekorverlauf ist immer parallel zur Platten-Längskante L1. Ab einer freitragenden Länge von 140cm sollte die Tischplatte mit Unterstützungsschienen gegen Durchbiegung abgesichert werden. Bis zur Plattentiefe von 60cm ist eine Schiene ausreichend. Ab Plattentiefen größer als 60cm sollten 2 Schienen parallel eingesetzt werden. Die Schienen bitte separat bestellen. Es stehen 2 Größen der Grundplatte zur Auswahl. Die Tischplatten sind **ohne** einen Mehrpreis in Sondermaß bestellbar (Kürzungen von Breite und Tiefe). Bitte die gewünschten Maße L1 und L2 angeben.

Lieferbare Ausführungen: Platte Dekor

☉ = empfohlene Position von Tischfüßen Bezeichnung Maße (BxHxT)cm Typen-Nr. IN		
	Tischplatte 100 x 3 x 100 STP1 190	Tischplatte 190 x 3 x 100 STP2 224
Bei Bestellung bitte angeben	Dekor der Tischplatte Breitenmaß L1 (Ohne Angaben wird L1 = 100cm geliefert) Tiefenmaß L2 (Ohne Angaben wird L2 = 100cm geliefert)	Dekor der Tischplatte Breitenmaß L1 (Ohne Angaben wird L1 = 190cm geliefert) Tiefenmaß L2 (Ohne Angaben wird L2 = 100cm geliefert)

Eckplatten

Die Tischplatten sind 28 mm stark und haben eine umlaufende ca. 2mm starke Dickkante. Der Dekorverlauf ist immer parallel zur schrägen Vorderkante L5. Es stehen 2 Größen der Grundplatte zur Auswahl. Die Tischplatten sind **ohne** Mehrpreis in Sondermaß bestellbar (Kürzungen von Breite und Tiefe). Bitte die gewünschten Maße L1, L2, L3, und L4 angeben. Die schräge Kante = Maß L5 ergibt sich dann konstruktiv.

Für die Bearbeitung der Bestellung von Eckplatten in Sondermaß benötigen wir eine Aufmaßskizze (mit Blick von oben).

Lieferbare Ausführungen: Platte Dekor

☉ = empfohlene Position von Tischfüßen Bezeichnung Maße (BxHxT)cm Typen-Nr. IN		
	Eckplatte 100 x 3 x 100 STECK1 230	Eckplatte 120 x 3 x 120 STECK2 250
Bei Bestellung bitte angeben	Dekor der Tischplatte Breitenmaß L1 (Ohne Angaben wird L1 = 100cm geliefert) Breitenmaß L3 (Ohne Angaben wird L3 = 40cm geliefert) Tiefenmaß L2 (Ohne Angaben wird L2 = 100cm geliefert) Tiefenmaß L4 (Ohne Angaben wird L4 = 40cm geliefert)	Dekor der Tischplatte Breitenmaß L1 (Ohne Angaben wird L1 = 120cm geliefert) Breitenmaß L3 (Ohne Angaben wird L3 = 61cm geliefert) Tiefenmaß L2 (Ohne Angaben wird L2 = 120cm geliefert) Tiefenmaß L4 (Ohne Angaben wird L4 = 61cm geliefert)

Spezialplatten

Die Tischplatten sind 28 mm stark und haben eine umlaufende ca. 2mm starke Dickkante. Der Dekorverlauf ist immer parallel zur Plattenlängskante L1. Ab einer freitragenden Länge von 140cm sollte die Tischplatte mit Unterstützungsschienen gegen Durchbiegung abgesichert werden. Bis zur Plattentiefe von 60cm ist eine Schiene ausreichend. Ab Plattentiefen größer als 60cm sollten 2 Schienen parallel eingesetzt werden. Die Schienen bitte separat bestellen. Die Tischplatten sind **ohne** Mehrpreis in Sondermaß bestellbar (Kürzungen von Breite und Tiefe). Bitte die gewünschten Maße L1 bis L4 angeben. **Für die Bearbeitung der Bestellung von Spezialplatten in Sondermaß benötigen wir eine Aufmaßskizze (mit Blick von oben).**

Lieferbare Ausführungen: Platte Dekor

☉ = empfohlene Position von Tischfüßen Bezeichnung Maße (BxHxT)cm Typen-Nr. IN				
	Tischplatte 190 x 3 x 100 STP6 238	Tischplatte 190 x 3 x 100 STP7 238	Tischplatte 190 x 3 x 100 STP8 238	Tischplatte 190 x 3 x 100 STP9 238
Bei Bestellung bitte angeben	Dekor der Tischplatte Breitenmaß L1 (Ohne Angaben wird L1 = 190cm geliefert) Tiefenmaß L2 (Ohne Angaben wird L2 = 100cm geliefert)			

Freiformplatten

Sollte sich Ihre Wunschplatte nicht aus den oben aufgeführten Grundplatten und den möglichen Sonderbearbeitungen zusammensetzen lassen, so fragen Sie bitte mittels einer Skizze bei uns an. Gerne unterbreiten wir Ihnen für technisch realisierbare Platten ein individuelles Angebot.

Druckfehler, Konstruktions-, Maß- und Modelländerungen vorbehalten. Alle Maße sind circa Maße in cm. Lieferzustand: a = aufgebaut, z = zerlegt.

Sonderbearbeitungen an Tischplatten

Gegen Mehrpreis sind folgende Sonderbearbeitungen möglich: Abrundungen an den Ecken, Abschrägungen, Innenrundungen, Kabeldurchführungen
 Alle Sonderbearbeitungen sind miteinander kombinierbar – z.B. vorne die beiden Ecken abrunden und hinten die Platte abschrägen.
 In jedem Fall muss der Bestellung eine Skizze (mit Blick von oben) beigelegt sein, aus der die gewünschten Maße der Sonderbearbeitung eindeutig hervorgehen.

Abrundung

Bitte über die Bezeichnung der Rundung (R1, R2, R3 oder R4) angeben, welche Ecke/Ecken gerundet werden soll.

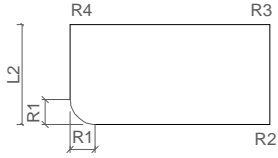

Bezeichnung Abrundung
Typen-Nr. SOA
 IN 159

Bei Bestellung bitte angeben Position und Maß der Abrundung (Skizze)

Bedingt durch das Herstellverfahren gibt es eine Mindestgröße für die Rundung. Das Maß R1 darf nicht kleiner sein als 8cm. Bitte über die Bezeichnung der Rundung (R1, R2, R3 oder R4) angeben, welche Ecke/Ecken gerundet werden soll. Es können aus technischen Gründen aber immer nur 2 Ecken einer Platte abgerundet werden. Pro 1 Abrundung fällt der Mehrpreis an, egal wie groß die Rundung ist. Aus technischen Gründen sind folgende Sonderbearbeitungen leider NICHT möglich : 3 oder 4 Rundungen an derselben Platte, kreisrunde oder ovale Platten
 Folgende Abrundungen sind möglich:

Beispiele für 1 Rundung 1x Mehrpreis	1 Rundung rechts Bsp. R2 = L2 : 4	1 Rundung links Bsp. R1 = L2 : 2	1 Rundung maximal Bsp. R2 = L2
Beispiele für 2 Rundungen 2 x Mehrpreis	2 Rundungen an langer Kante Bsp. R1 = L2 : 4 Bsp. R2 = L2 : 4	2 Rundungen an kurzer Kante Bsp. R4 = L2 : 4 Bsp. R1 = L2 : 4	2 Rundungen mit versch. Maßen Bsp. R1 = L2 : 4 Bsp. R2 = L2 : 2
	2 Rundungen max. kurze Kante Bsp. R3 = L2 : 2 Bsp. R2 = L2 : 2	2 Rundungen max. lange Kante Bsp. R1 = L2 Bsp. R2 = L2	2 Rundungen diag. gegenüber Bsp. R4 = L2 : 2 Bsp. R2 = L2 : 2

Abschrägung

Bitte über die Bezeichnung der Abschrägungen S1/S2, S3/S4, S5/S6 oder S7/S8 angeben, welche Ecke/Ecken wie abgeschrägt werden soll.

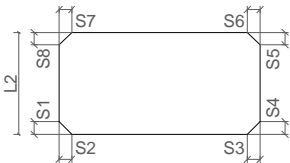

Bezeichnung Abschrägung
Typen-Nr. SOS
 IN 159

Bei Bestellung bitte angeben Position und Maße der Abschrägung (Skizze)

Das Herstellverfahren begrenzt die Abschrägung. S1 und S2 dürfen nicht kleiner als 8cm sein. Die sich ergebenden Spitzen dürfen nicht kleiner sein als 30°. Pro 1 Abschrägung fällt der Mehrpreis an, egal wie groß die Abschrägung ist. Maximal 4 Abschrägungen/Platte möglich. Folgende Abschrägungen sind möglich :

Beispiele für 1 Abschrägung 1x Mehrpreis	1 Abschrägung rechts Bsp. S3 = L2 : 2 Bsp. S4 = L2 : 2	1 Abschrägung links Bsp. S1 = L2 : 2 Bsp. S2 = L1 : 2	1 Abschrägung maximal
Beispiele für 2 Abschrägungen 2 x Mehrpreis	2 Abschrägungen an langer Kante	2 Abschrägungen an kurzer Kante	2 Abschrägungen mit verschiedenen Maßen
	2 Abschrägungen maximal an kurzer Kante	2 Abschrägungen maximal an langer Kante	2 Abschrägungen diagonal gegenüber

Kabeldurchführung

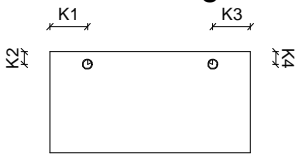

Bezeichnung Kabeldurchführung
Typen-Nr. SOK
 IN 125

Bei Bestellung bitte angeben Position und Maße der Kabeldurchführung (Skizze)

Die Bohrung für die Kabeldurchführung beträgt 8cm. Damit der Lochrand stabil ist, sollte der Mittelpunkt der Bohrung mindestens 10cm Abstand von der Plattenkante haben. Da die Maße K1 und K2 die Bohrungsmittle angeben, müssen K1 und K2 also mindestens 10cm groß sein. Bei der Planung von Kabeldurchführungen bitte beachten, dass keine Kollision mit der Position von Tischfüßen oder Unterbau-Container entsteht.

Innenrundung

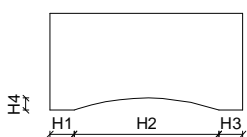

Bezeichnung Innenrundung
Typen-Nr. SOI
 IN 165

Bei Bestellung bitte angeben Position der Innenrundung (Skizze)
 Maß H1 bis H4 (alle sind erforderlich)

Das Herstellverfahren begrenzt die Innenrundung. Das Maß H2 darf nicht kleiner sein als 30cm. Zudem muss H2 mindestens 3 mal so groß sein wie H4. Pro 1 Innenrundung fällt der Mehrpreis an, unabhängig von der Größe der Rundung. Aus technischen Gründen sind Innenecken leider NICHT möglich. Folgende Innenrundungen sind möglich:

Beispiele für 1 Innenrundung 1x Mehrpreis	Innenrundung an langer Kante	Innenrundung an kurzer Kante	Innenrundung an der Ecke
--	------------------------------	------------------------------	--------------------------



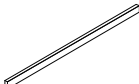
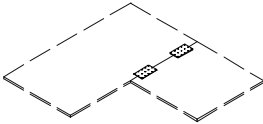

Montage-Zubehör für Tischplatten

<p>Bezeichnung Maße (BxHxT)cm Typen-Nr. IN</p>	 <p>z</p> <p>Die Unterstützungsschiene verhindert das Durchhängen der Tischplatte. Wir empfehlen den Einsatz der Schiene ab ca. 1,30m Tischplattenlänge. Die Schiene wird mittig unter die Tischplatte montiert. Bitte geben Sie die gewünschte Länge der Schiene an. Sie wird dann in dieser Länge geliefert incl. aller erforderlichen Beschläge.</p> <p>Unterstützungs-Schiene 100 – 250 x 4 x 2 STZ01 161</p>	 <p>z</p> <p>Leiste ist alufarbig. Eine Leiste ist 90 cm lang und kann bei Montage vor Ort abgelängt werden. Bitte die benötigte Stückzahl bestellen.</p> <p>Wandaufgabe-Leiste 90 x 6 x 2 STZ11 151</p>	 <p>z</p> <p>Zum Verketten von 2 Tischplatten. Pro Stoßfuge zweier Tischplatten ist 1 Set erforderlich. Abb. zeigt Beispiel mit 1 Verbindungsset.</p> <p>Verbindungs-Set für 2 Tischplatten STZ12 115</p>
---	--	--	--

Container und Unterteile

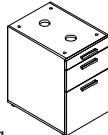
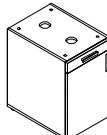
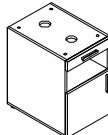
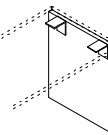
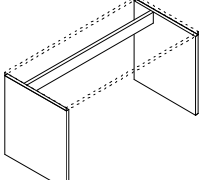

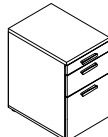
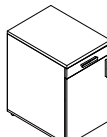
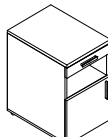

Alle Container sind freistellbar. Die Unterbaucontainer dienen als Unterteil einer Tischplatte und haben daher Bohrungen im Oberboden zur Befestigung der Platte. Hinweis zur Tiefe der Tischplatte: Die Vorderkante der Tischplatte sollte über die Front des Containers nicht überstehen wg. Zugriff zur Utensilienschale. Eine Tischplatte die auf den Unterbaucontainer aufgelegt wird, sollte daher nur einige cm tiefer sein als der Container. Die Beistellcontainer können neben einen Schreibtisch gestellt werden und haben eine Abdeckplatte mit 28 mm Stärke.

Lieferbare Ausführungen:	Korpus	Dekor			
	Abdeckplatte	Dekor			
	Tür	Dekor	oder	Lack gegen Mehrpreis pro Tür	IN 126
	Schubkästen	Dekor*	oder	Lack gegen Mehrpreis pro Schubkasten	IN 120
				* wenn Schubkästen in verschiedenen Dekoren gewünscht sind, bitte einzeln angeben	ohne Mehrpreis

<p>Bezeichnung</p> <p>Maße (BxHxT)cm Typen-Nr.</p> <p>IN</p> <p>Bei Bestellung bitte angeben</p>	 <p>a</p> <p>Unterbau-Container mit 1 Utensilienauszug 3 Schubkästen</p> <p>45 x 70 x 61 ST41</p> <p>311 Korpus Schubkästen Griff</p>	 <p>a</p> <p>Unterbau-Container mit 1 Utensilienauszug 1 Schubkasten 1 Auszug mit Hängeregister</p> <p>45 x 70 x 61 ST42</p> <p>303 Korpus Schubkästen Griff</p>	 <p>a</p> <p>Unterbau-Container mit 1 Utensilienauszug 1 Tür mit 1 Einlegeboden</p> <p>45 x 70 x 61 ST46-L (Abb.) ST46-R</p> <p>256 Korpus Schubkasten Tür Griff</p>	 <p>a</p> <p>Unterbau-Container mit 1 Utensilienauszug 1 offenes Fach 1 Tür</p> <p>45 x 70 x 61 ST47-L (Abb.) ST47-R</p> <p>256 Korpus Schubkasten Tür Griff</p>	 <p>z</p> <p>Bitte die gewünschte Tiefe der Wange angeben. Tiefe der Wange sollte gleich der Tiefe der Tischplatte sein.</p> <p>Schreibtischwange Ist unter der Tischplatte L/R-montierbar. Sockelstellfüsse zur Höhenverstellung : +1cm , -0cm Wange muss immer kombiniert werden mit Unterbaucontainer 3 x 70 x 40 - 100 STW Sondertiefe ohne Mehrpreis</p> <p>170 Korpus Tiefenmaß</p>	 <p>z</p> <p>Unterteil aus 2 Wangen mit Traverse (OHNE Tischplatte)</p> <p>Höhenverstellung : +1cm , -0cm Bitte die gewünschte Tiefe und Breite angeben. 100 -160 x 70 x 40 - 100 STW2 Sondertiefe und Sonderbreite ohne Mehrpreis 253 Korpus Tiefenmaß Breitenmaß</p>
<p>Bezeichnung</p> <p>Maße (BxHxT)cm Typen-Nr.</p> <p>IN</p>	 <p>a</p> <p>Beistell-Container mit 1 Utensilienauszug 3 Schubkästen</p> <p>45 x 73 x 61 ST43</p> <p>331</p>	 <p>a</p> <p>Beistell-Container mit 1 Utensilienauszug 1 Schubkasten 1 Auszug mit Hängeregister</p> <p>45 x 73 x 61 ST44</p> <p>324</p>	 <p>a</p> <p>Beistell-Container mit 1 Utensilienauszug 1 Tür mit 1 Einlegeboden</p> <p>45 x 73 x 61 ST48-L (Abb.) ST48-R</p> <p>287</p>	 <p>a</p> <p>Beistell-Container mit 1 Utensilienauszug 1 offenes Fach 1 Tür</p> <p>45 x 73 x 61 ST49-L (Abb.) ST49-R</p> <p>287</p>	 <p>a</p> <p>Rollcontainer mit 1 Utensilienauszug 2 Schubkästen 4 Lenkrollen mit Bremse Rollen sind geeignet für Hartböden 45 x 58 x 61 ST45</p> <p>295</p>	<p>Tragkraft: Der Oberboden kann bei beladenen Schubkästen mit maximal 80kg zusätzlich belastet werden.</p>

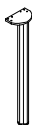
Tischfüße

Anzahl der erforderlichen Füße: an jeder Ecke einer Tischplatte ist ein Fuß anzubringen - z.B. bei einer Rechteckplatte 4 Füße oder bei einer Eckplatte 5 Füße .

<p>Maße (BxHxT)cm Typen-Nr. IN</p>	 <p>z</p> <p>Oberfläche Alu mit Rillenstruktur</p> <p>Ø 6cm, Höhe 70cm Höhenverstellung : +7cm , -1,5cm</p> <p>6 x 70 x 6 STF1 147</p>	 <p>z</p> <p>Oberfläche Alu mit Rillenstruktur</p> <p>Ø 8cm, Höhe 70cm Höhenverstellung : +3cm , -0cm</p> <p>8 x 70 x 8 STF2 157</p>	 <p>z</p> <p>Oberfläche Edelstahlfinish</p> <p>Ø 6cm, Höhe 70cm Höhenverstellung : +7cm , -1,5cm</p> <p>6 x 70 x 6 STF3 147</p>	 <p>z</p> <p>Oberfläche Alufarbig Geschwungene Form</p> <p>Ø 5cm, Höhe 70cm Höhenverstellung : +2cm , -0cm</p> <p>5 x 70 x 5 STF4 152</p>
---	--	--	---	---

Druckfehler, Konstruktions-, Maß- und Modelländerungen vorbehalten. Alle Maße sind circa Maße in cm. Lieferzustand: a = aufgebaut, z = zerlegt.





LOOP ANBAUSYSTEM





**Kommoden in den Höhen 42cm, 61cm, 81cm, 100cm und 120cm sowie Elemente in 159cm und 210cm Höhe
Hängeelemente in den Höhen 40cm und 59 cm – Garderobenelemente – Wandboards**



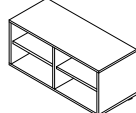
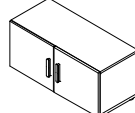
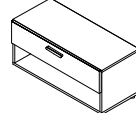
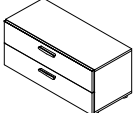

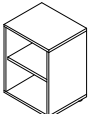
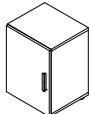
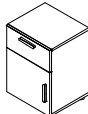
Sonderbreiten bei fast allen offenen und Artikeln mit Türen einfach zu bestellen

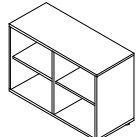
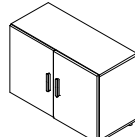
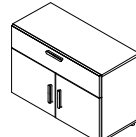
Kommoden

Lieferbare Ausführungen:	Korpus	Dekor		Lack	gegen Mehrpreis pro Tür	IN 126
	Türen	Dekor*	oder	Lack	gegen Mehrpreis pro Schubkasten	IN 120
	Schubkästen	Dekor*	oder	Lack	gegen Mehrpreis pro Schubkasten	IN 120
	* wenn Türen oder Schubkästen in verschiedenen Dekoren gewünscht sind, bitte einzeln angeben					ohne Mehrpreis

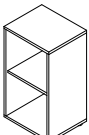
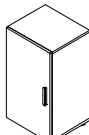
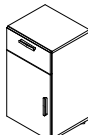
	Breite 45cm				Breite 90cm			
Höhe 42cm								
Bezeichnung	a Kommode offen 1 Holz E-Boden	a Kommode 1 Holz Tür 1 Holz E-Boden	a Kommode 1 Schub 1 offenes Fach	a Kommode 2 Schübe	a Kommode offen 1 Mittelseite 2 Holz E-Böden 90 x 42 x 38	a Kommode 1 Mittelseite 2 Holz Türen 2 Holz E-Böden 90 x 42 x 40	a Kommode 1 Schub 1 offenes Fach	a Kommode 2 Schübe
Maße (BxHxT)cm	45 x 42 x 38	45 x 42 x 40	45 x 42 x 40	45 x 42 x 40	90 x 42 x 38	90 x 42 x 40	90 x 42 x 40	90 x 42 x 40
Typen-Nr.	K2-40	K2-41-L (Abb.) K2-41-R	K2-42	K2-43	K2-90	K2-91	K2-92	K2-93
IN	190	207	214	238	217	252	243	265
Bei Bestellung bitte angeben	Korpus	Korpus Tür Griff	Korpus Schubkasten Griff	Korpus Schubkästen Griff	Korpus	Korpus Türen Griff	Korpus Schubkasten Griff	Korpus Schubkästen Griff
Sonderbreiten	Offene Kommode K2-40 möglich in Sonderbreite 20-60cm Kommode 1-türig K2-41 möglich in Sonderbreite 20-60cm				Mehrpreis IN 145 Mehrpreis IN 151	Offene Kommode K2-90 möglich in Sonderbreite 50-89cm Kommode 2-türig K2-91 möglich in Sonderbreite 50-89cm		Mehrpreis IN 150 Mehrpreis IN 156

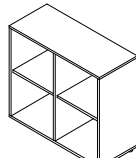
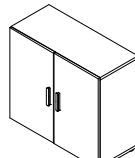
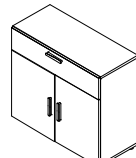
Höhe 61cm								
Bezeichnung	a Kommode offen 1 Holz E-Boden	a Kommode 1 Holz Tür 1 Holz E-Boden	a Kommode 1 Schub 1 Holz Tür 1 Holz E-Boden	a Kommode 3 Schübe	a Kommode offen 1 Mittelseite 2 Holz E-Böden	a Kommode 1 Mittelseite 2 Holz Türen 2 Holz E-Böden	a Kommode 1 Schub 1 Mittelseite 2 Holz Türen 2 Holz E-Böden 90 x 61 x 40	a Kommode 3 Schübe
Maße (BxHxT)cm	45 x 61 x 38	45 x 61 x 40	45 x 61 x 40	45 x 61 x 40	90 x 61 x 38	90 x 61 x 40	90 x 61 x 40	90 x 61 x 40
Typen-Nr.	K3-40	K3-41-L (Abb.) K3-41-R	K3-42-L (Abb.) K3-42-R	K3-43	K3-90	K3-91	K3-92	K3-93
IN	198	216	238	275	233	266	291	309
Bei Bestellung bitte angeben	Korpus	Korpus Tür Griff	Korpus Schubkasten Tür Griff	Korpus Schubkästen Griff	Korpus	Korpus Türen Griff	Korpus Schubkasten Türen Griff	Korpus Schubkästen Griff
Sonderbreiten	Offene Kommode K3-40 möglich in Sonderbreite 20-60cm Kommode 1-türig K3-41 möglich in Sonderbreite 20-60cm				Mehrpreis IN 145 Mehrpreis IN 151	Offene Kommode K3-90 möglich in Sonderbreite 50-89cm Kommode 2-türig K3-91 möglich in Sonderbreite 50-89cm		Mehrpreis IN 150 Mehrpreis IN 156

Höhe 81cm								
Bezeichnung	a Kommode offen 1 Holz E-Boden	a Kommode 1 Holz Tür 1 Holz E-Boden	a Kommode 1 Schub 1 Holz Tür 1 Holz E-Boden	a Kommode 4 Schübe	a Kommode offen 1 Mittelseite 2 Holz E-Böden	a Kommode 1 Mittelseite 2 Holz Türen 2 Holz E-Böden	a Kommode 1 Schub 1 Mittelseite 2 Holz Türen 2 Holz E-Böden 90 x 81 x 40	a Kommode 4 Schübe
Maße (BxHxT)cm	45 x 81 x 38	45 x 81 x 40	45 x 81 x 40	45 x 81 x 40	90 x 81 x 38	90 x 81 x 40	90 x 81 x 40	90 x 81 x 40
Typen-Nr.	K4-40	K4-41-L (Abb.) K4-41-R	K4-42-L (Abb.) K4-42-R	K4-43	K4-90	K4-91	K4-92	K4-93
IN	209	228	250	304	244	284	307	332
Bei Bestellung bitte angeben	Korpus	Korpus Tür Griff	Korpus Schubkasten Tür Griff	Korpus Schubkästen Griff	Korpus	Korpus Türen Griff	Korpus Schubkasten Türen Griff	Korpus Schubkästen Griff
Sonderbreiten	Offene Kommode K4-40 möglich in Sonderbreite 20-60cm Kommode 1-türig K4-41 möglich in Sonderbreite 20-60cm				Mehrpreis IN 145 Mehrpreis IN 151	Offene Kommode K4-90 möglich in Sonderbreite 50-89cm Kommode 2-türig K4-91 möglich in Sonderbreite 50-89cm		Mehrpreis IN 150 Mehrpreis IN 156

Druckfehler, Konstruktions-, Maß- und Modelländerungen vorbehalten. Alle Maße sind circa Maße in cm. Lieferzustand: a = aufgebaut, z = zerlegt.

Grundriss mit Maßen von allen Eck-Kommoden

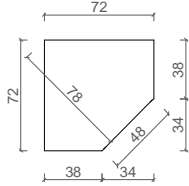

	Eck-Kommoden ohne Schübe der Innenraum ist komplett nutzbar	Eck-Kommoden mit Schüben der Innenraum ist nicht komplett nutzbar aufgrund der Zusatzinnenseiten, die für die Schübe erforderlich sind.	Abschluss-Regale
--	---	---	-------------------------

Höhe 42cm					
Bezeichnung	Eck-Kommode offen 1 Holz E-Boden	Eck-Kommode 1 Holz-Tür 1 Holz E-Boden	Eck-Kommode 1 Schub 1 offenes Fach	Eck-Kommode 2 Schübe	Abschluss-Regal offen 1 Holz-E-Boden
Maße (BxHxT)cm	72 x 42 x 72	72 x 42 x 72	72 x 42 x 72	72 x 42 x 72	38 x 42 x 38
Typen-Nr.	K2E-40	K2E-41-L (Abb.) K2E-41-R	K2E-42	K2E-43	K2-S
IN	233	258	258	282	195
Bei Bestellung bitte angeben	Korpus	Korpus Tür Griff	Korpus Schubkasten Griff	Korpus Schubkästen Griff	Korpus

Höhe 61cm					
Bezeichnung	Eck-Kommode offen 1 Holz E-Boden	Eck-Kommode 1 Holz-Tür 1 Holz E-Boden	Eck-Kommode 1 Schub 1 Holz-Tür 1 Holz E-Boden	Eck-Kommode 3 Schübe	Abschluss-Regal offen 1 Holz-E-Boden
Maße (BxHxT)cm	72 x 61 x 72	72 x 61 x 72	72 x 61 x 72	72 x 61 x 72	38 x 61 x 38
Typen-Nr.	K3E-40	K3E-41-L (Abb.) K3E-41-R	K3E-42-L (Abb.) K3E-42-R	K3E-43	K3-S
IN	240	268	291	319	205
Bei Bestellung bitte angeben	Korpus	Korpus Tür Griff	Korpus Schubkasten Tür Griff	Korpus Schubkästen Griff	Korpus

Höhe 81cm					
Bezeichnung	Eck-Kommode offen 1 Holz E-Boden	Eck-Kommode 1 Holz-Tür 1 Holz E-Boden	Eck-Kommode 1 Schub 1 Holz-Tür 1 Holz E-Boden	Eck-Kommode 4 Schübe	Abschluss-Regal offen 1 Holz-E-Boden
Maße (BxHxT)cm	72 x 81 x 72	72 x 81 x 72	72 x 81 x 72	72 x 81 x 72	38 x 81 x 38
Typen-Nr.	K4E-40	K4E-41-L (Abb.) K4E-41-R	K4E-42-L (Abb.) K4E-42-R	K4E-43	K4-S
IN	252	271	295	341	214
Bei Bestellung bitte angeben	Korpus	Korpus Tür Griff	Korpus Schubkasten Tür Griff	Korpus Schubkästen Griff	Korpus

Druckfehler, Konstruktions-, Maß- und Modelländerungen vorbehalten. Alle Maße sind circa Maße in cm. Lieferzustand: a = aufgebaut, z = zerlegt.

Kommoden

Lieferbare Ausführungen:

Korpus

Türen

Schubkästen

Dekor

Dekor*

Dekor*

oder

Lack gegen Mehrpreis pro Tür

Lack gegen Mehrpreis pro Schubkasten



* wenn Türen oder Schubkästen in verschiedenen Dekoren gewünscht sind, bitte einzeln angeben



IN 126

IN 120

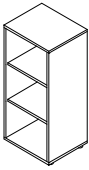
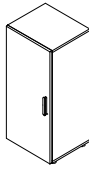
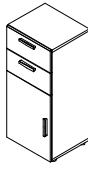
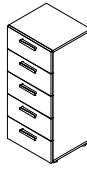
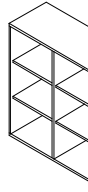
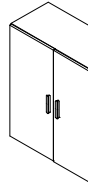
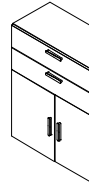
ohne Mehrpreis

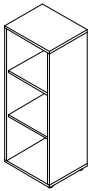
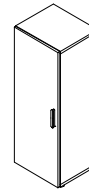
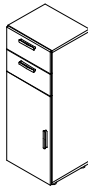
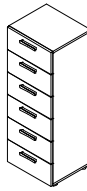

	Breite 45cm				Breite 90cm			
--	-------------	--	--	--	-------------	--	--	--

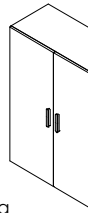
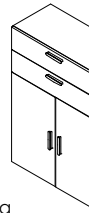
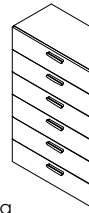

Höhe 100cm								
Bezeichnung	a Kommode offen 2 Holz E-Böden	a Kommode 1 Holztür 2 Holz E-Böden	a Kommode 2 Schübe 1 Holztür 1 Holz E-Boden	a Kommode 5 Schübe	a Kommode offen 1 Mittelseite 4 Holz E-Böden	a Kommode 1 Mittelseite 2 Holztüren 4 Holz E-Böden	a Kommode 2 Schübe 1 Mittelseite 2 Holztüren 2 Holz E-Böden 90 x 100 x 40	a Kommode 5 Schübe
Maße (BxHxT)cm	45 x 100 x 38	45 x 100 x 40	45 x 100 x 40	45 x 100 x 40	90 x 100 x 38	90 x 100 x 40	90 x 100 x 40	90 x 100 x 40
Typen-Nr.	K5-40	K5-41-L (Abb.) K5-41-R	K5-42-L (Abb.) K5-42-R	K5-43	K5-90	K5-91	K5-92	K5-93
IN	218	238	285	325	260	297	332	352
Bei Bestellung bitte angeben	Korpus	Korpus Tür Griff	Korpus Schubkästen Tür Griff	Korpus Schubkästen Griff	Korpus	Korpus Türen Griff	Korpus Schubkästen Türen Griff	Korpus Schubkästen Griff
Sonderbreiten	Offene Kommode K5-40 möglich in Sonderbreite 20-60cm Kommode 1-türig K5-41 möglich in Sonderbreite 20-60cm			Mehrpreis IN 145 Mehrpreis IN 151	Offene Kommode K5-90 möglich in Sonderbreite 50-89cm Kommode 2-türig K5-91 möglich in Sonderbreite 50-89cm			Mehrpreis IN 150 Mehrpreis IN 156

Höhe 120cm								
Bezeichnung	a Kommode offen 2 Holz E-Böden	a Kommode 1 Holztür 2 Holz E-Böden	a Kommode 2 Schübe 1 Holztür 1 Holz E-Boden	a Kommode 6 Schübe	a Kommode offen 1 Mittelseite 4 Holz E-Böden	a Kommode 1 Mittelseite 2 Holztüren 4 Holz E-Böden	a Kommode 2 Schübe 1 Mittelseite 2 Holztüren 2 Holz E-Böden 90 x 120 x 40	a Kommode 6 Schübe
Maße (BxHxT)cm	45 x 120 x 38	45 x 120 x 40	45 x 120 x 40	45 x 120 x 40	90 x 120 x 38	90 x 120 x 40	90 x 120 x 40	90 x 120 x 40
Typen-Nr.	K6-40	K6-41-L (Abb.) K6-41-R	K6-42-L (Abb.) K6-42-R	K6-43	K6-90	K6-91	K6-92	K6-93
IN	228	250	302	348	273	311	345	360
Bei Bestellung bitte angeben	Korpus	Korpus Tür Griff	Korpus Schubkästen Tür Griff	Korpus Schubkästen Griff	Korpus	Korpus Türen Griff	Korpus Schubkästen Türen Griff	Korpus Schubkästen Griff
Sonderbreiten	Offene Kommode K6-40 möglich in Sonderbreite 20-60cm Kommode 1-türig K6-41 möglich in Sonderbreite 20-60cm			Mehrpreis IN 145 Mehrpreis IN 151	Offene Kommode K6-90 möglich in Sonderbreite 50-89cm Kommode 2-türig K6-91 möglich in Sonderbreite 50-89cm			Mehrpreis IN 150 Mehrpreis IN 156

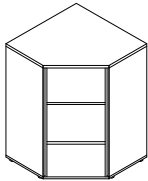
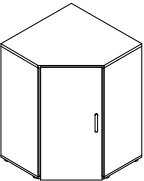
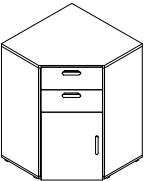
Druckfehler, Konstruktions-, Maß- und Modelländerungen vorbehalten. Alle Maße sind circa Maße in cm. Lieferzustand: a = aufgebaut, z = zerlegt.

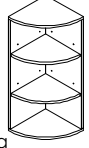
	Eck-Kommoden ohne Schübe der Innenraum ist komplett nutzbar	Eck-Kommoden mit Schüben der Innenraum ist nicht komplett nutzbar aufgrund der Zusatzinnenseiten, die für die Schübe erforderlich sind.	Abschluss-Regale
--	---	---	-------------------------

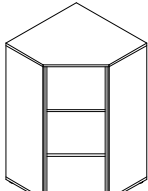
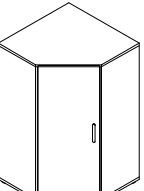
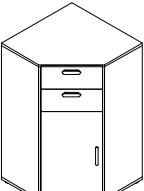
Höhe 100cm	 z	 z	 z	 z	 a
Bezeichnung	Eck-Kommode offen 2 Holz E-Böden	Eck-Kommode 1 Holztür 2 Holz E-Böden	Eck-Kommode 2 Schübe 1 Holztür 1 Holz E-Boden	Eck-Kommode 5 Schübe	Abschluss-Regal offen 2 Holz-E-Böden
Maße (BxHxT)cm Typen-Nr.	72 x 100 x 72 K5E-40	72 x 100 x 72 K5E-41-L (Abb.) K5E-41-R	72 x 100 x 72 K5E-42-L (Abb.) K5E-42-R	72 x 100 x 72 K5E-43	38 x 100 x 38 K5-S
IN	263	283	322	354	228
Bei Bestellung bitte angeben	Korpus	Korpus Tür Griff	Korpus Schubkästen Tür Griff	Korpus Schubkästen Griff	Korpus

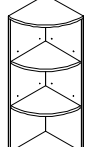
Höhe 120cm	 z	 z	 z	 z	 a
Bezeichnung	Eck-Kommode offen 2 Holz E-Böden	Eck-Kommode 1 Holztür 2 Holz E-Böden	Eck-Kommode 2 Schübe 1 Holztür 1 Holz E-Boden	Eck-Kommode 6 Schübe	Abschluss-Regal offen 2 Holz-E-Böden
Maße (BxHxT)cm Typen-Nr.	72 x 120 x 72 K6E-40	72 x 120 x 72 K6E-41-L (Abb.) K6E-41-R	72 x 120 x 72 K6E-42-L (Abb.) K6E-42-R	72 x 120 x 72 K6E-43	38 x 120 x 38 K6-S
IN	273	295	333	363	238
Bei Bestellung bitte angeben	Korpus	Korpus Tür Griff	Korpus Schubkästen Tür Griff	Korpus Schubkästen Griff	Korpus

Druckfehler, Konstruktions-, Maß- und Modelländerungen vorbehalten. Alle Maße sind circa Maße in cm. Lieferzustand: a = aufgebaut, z = zerlegt.

Elemente

Lieferbare Ausführungen:

Korpus
Holztüren

Dekor
Dekor oder Lack gegen Mehrpreis pro Tür

IN 149

Glastüren haben immer diesen neutralen Griffknopf



	Höhe 159cm			Höhe 210cm		
Bezeichnung						
Maße (BxHxT)cm	45 x 159 x 38	45 x 159 x 40	45 x 159 x 39	45 x 210 x 38	45 x 210 x 40	45 x 210 x 39
Typen-Nr.	KH40	KH41-L (Abb.) KH41-R	KH45-L (Abb.) KH45-R	KE40	KE41-L (Abb.) KE41-R	KE45-L (Abb.) KE45-R
IN	260	284	325	274	300	339
Bei Bestellung bitte angeben	Korpus	Korpus Tür Griff	Korpus	Korpus	Korpus Tür Griff	Korpus
Sonderbreiten	Offenes Element KH-40 möglich in Sonderbreite 20-44cm Mehrpreis IN 145 Element 1-türig KH-41 möglich in Sonderbreite 20-44cm Mehrpreis IN 151			Offenes Element KE-40 möglich in Sonderbreite 20-44cm Mehrpreis IN 150 Element 1-türig KE-41 möglich in Sonderbreite 20-44cm Mehrpreis IN 156		

Zubehör für Anbausystem

Beleuchtung

Glasboden-Beleuchtung (weitere Infos im Kataloganhang)	
Passend zu allen Korpusen mit Glas-Einlegeböden. Bitte das passende Beleuchtungs-Set auswählen: Anzahl der Glasböden im Korpus bestimmt Anzahl der LED-Glasbodenstrahler im Set. Die Strahler werden auf die Hinterkante des Glasbodens aufgesteckt. Die Kabeldurchführung im Korpusrücken wird nach Festlegung der Position der Glasböden durch den Monteur gebohrt – Vorteil: Kabel sind dann nicht sichtbar. Je Glasbodenstrahler 0,2 Watt, 2m Kabel. Trafo bitte separat bestellen	
Maße (BxHxT)cm	4 x 1 x 3
Typen-Nr.	KXG3
IN	168
	3 LED-Strahler für Beleuchtung von 3 Glas-Einlegeböden --> Aufbauvariante 12
	4 LED-Strahler für Beleuchtung von 4 Glas-Einlegeböden --> Aufbauvariante 13
LED-Einbaustrahler (Energieeffizienzklasse A+ weitere Infos im Kataloganhang)	Trafo
Bezeichnung	Aufbauvariante 1 1 LED-Einbaustrahler
Maße (BxHxT)cm	6 x 1 x 6
Typen-Nr.	KX1
IN	145
	Aufbauvariante 2 2 LED-Einbaustrahler
Maße (BxHxT)cm	6 x 1 x 6
Typen-Nr.	KX2
IN	167
LED-Einbaustrahler werden werkseitig montiert. Sie können bestellt werden für: Oberboden bei offenen Fächern Oberboden bei Glastüren Unterboden bei Hängeschränken KX1: Aufbauvariante 1 KX2: Aufbauvariante 2 Je Strahler 1 Watt 2m Kabel Trafo bitte separat bestellen	
Steckertrafo 10W Längen ab Stecker: 1m Kabel Fußtretscharter 3m Kabel 6-fach Verteiler 1 Trafo versorgt max. 6 LED-Einbaustrahler bzw. 6 Glasbodenstrahler	
Trafo für LED-Strahler	
K-TRAFO	
145	

Einlegeböden

Lieferbare Ausführungen:

Korpus

Dekor

	Korpus	Dekor			
für Korpus-tiefe 40cm					
Bezeichnung	Holz-Einlegeboden für Korpusbreite 45cm sowie für Eckkommoden MIT Schüben	Holz-Einlegeboden für Korpusbreite 90cm	Glas-Einlegeboden für Korpusbreite 45cm	Holz-Einlegeboden für Eckkommoden OHNE Schübe	Holz-Einlegeboden für Abschlussregal
Maße (BxHxT)cm	41 x 2 x 35	42 x 2 x 35	41 x 0,8 x 35	66 x 2 x 66	35 x 2 x 35
Typen-Nr.	KKB45	KKB90	KKB45-G	KKE	KKS
IN	129	129	139	151	145
Bei Bestellung bitte angeben	Korpus	Korpus		Korpus	Korpus

Druckfehler, Konstruktions-, Maß- und Modelländerungen vorbehalten. Alle Maße sind circa Maße in cm. Lieferzustand: a = aufgebaut, z = zerlegt.

Hängeelemente		Höhe 40cm und 59cm		Maximale Belastbarkeit je Hängeelement 30 kg	
Lieferbare Ausführungen:		Korpus	Dekor	Lack	gegen Mehrpreis pro Tür
		Türen	Dekor oder	Lack	gegen Mehrpreis pro Klappe
		Klappen	Dekor oder	Lack	gegen Mehrpreis pro Klappe
					IN 126
					IN 126

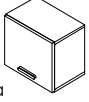
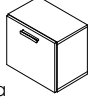
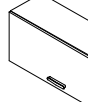
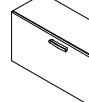
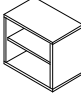
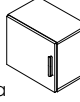
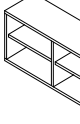
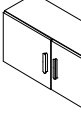

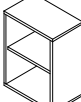
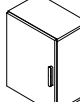
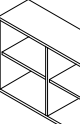
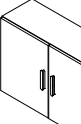
Höhe 40cm				
Bezeichnung	Hänger 1 Klappe nach oben	Hänger 1 Klappe nach unten	Hänger 1 Klappe nach oben	Hänger 1 Klappe nach unten
Maße (BxHxT)cm	45 x 40 x 30	45 x 40 x 30	90 x 40 x 30	90 x 40 x 30
Typen-Nr.	K2A-46	K2A-47	K2A-96	K2A-97
IN	207	207	234	234
Bei Bestellung bitte angeben	Korpus Klappe Griff	Korpus Klappe Griff	Korpus Klappe Griff	Korpus Klappe Griff
Höhe 40cm				
Bezeichnung	Hänger offen 1 Holz E-Boden	Hänger 1 Holztür 1 Holz E-Boden	Hänger offen 1 Mittelseite 2 Holz E-Böden	Hänger 1 Mittelseite 2 Holztüren 2 Holz E-Böden
Maße (BxHxT)cm	45 x 40 x 28	45 x 40 x 30	90 x 40 x 28	90 x 40 x 30
Typen-Nr.	K2A-40	K2A-41-L (Abb.) K2A-41-R	K2A-90	K2A-91
IN	190	207	217	252
Bei Bestellung bitte angeben	Korpus	Korpus Tür Griff	Korpus	Korpus Türen Griff
Sonderbreiten	Offener Hänger K2A-40 möglich in Sonderbreite 20-60cm Mehrpreis IN 145 Hänger 1-türig K2A-41 möglich in Sonderbreite 20-60cm Mehrpreis IN 151		Offener Hänger K2A-90 möglich in Sonderbreite 50-89cm Mehrpreis IN 150 Hänger 2-türig K2A-91 möglich in Sonderbreite 50-89cm Mehrpreis IN 156	

Höhe 59cm				
Bezeichnung	Hänger offen 1 Holz E-Boden	Hänger 1 Holztür 1 Holz E-Boden	Hänger offen 1 Mittelseite 2 Holz E-Böden	Hänger 1 Mittelseite 2 Holztüren 2 Holz E-Böden
Maße (BxHxT)cm	45 x 59 x 28	45 x 59 x 30	90 x 59 x 28	90 x 59 x 30
Typen-Nr.	K3A-40	K3A-41-L (Abb.) K3A-41-R	K3A-90	K3A-91
IN	198	216	233	266
Bei Bestellung bitte angeben	Korpus	Korpus Tür Griff	Korpus	Korpus Türen Griff
Sonderbreiten	Offener Hänger K3A-40 möglich in Sonderbreite 20-60cm Mehrpreis IN 145 Hänger 1-türig K3A-41 möglich in Sonderbreite 20-60cm Mehrpreis IN 151		Offener Hänger K3A-90 möglich in Sonderbreite 50-89cm Mehrpreis IN 150 Hänger 2-türig K3A-91 möglich in Sonderbreite 50-89cm Mehrpreis IN 156	

Druckfehler, Konstruktions-, Maß- und Modelländerungen vorbehalten. Alle Maße sind circa Maße in cm. Lieferzustand: a = aufgebaut, z = zerlegt.

Garderobenelemente

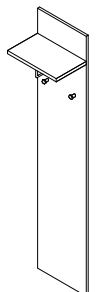
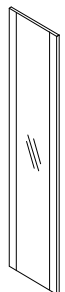
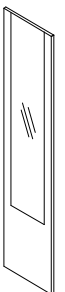
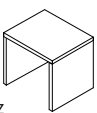
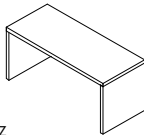
Lieferbare Ausführungen: Korpus Polster Dekor Polsterfarbe (Kunstleder) – siehe Seite 63

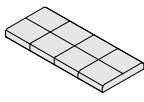

							
Bezeichnung	z Paneel 1 Holzboden mit Bügel 2 Garderobenhaken	a Paneel 1 Spiegel 31 x 207 cm	a Paneel 1 Spiegel 31 x 148 cm	z Bank	z Bank	a Polsterauflage	a Polsterauflage
Maße (BxHxT)cm	45 x 208 x 30	45 x 208 x 3	45 x 208 x 3	45 x 42 x 38	90 x 42 x 38	45 x 6 x 38	90 x 6 x 38
Typen-Nr.	KGP1	KGP2	KGP3	KGH45	KGH90	KGZ45	KGZ90
IN	187	187	183	187	195	165	174
Bei Bestellung bitte angeben	Korpus	Korpus	Korpus	Korpus	Korpus	Polster	Polster

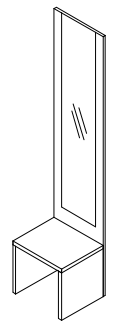
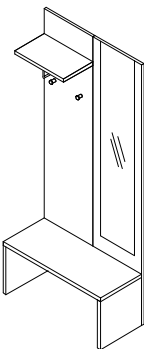
Kombinationsbeispiele Garderobenelemente

	Bestehend aus: 1 Paneel KGP3 1 Bank KGH45		Bestehend aus: 1 Paneel KGP1 1 Paneel KGP3 1 Bank KGH90
--	---	--	--

Garderobenleiste

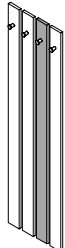
Lieferbare Ausführungen: Korpus Dekor oder Lack gegen Mehrpreis pro Leiste IN 129

	Incl. 1 Garderobenhaken		Kombinationsbeispiel: 3 x KGL in Dekor 1 x KGL in Lack		z Oberfläche ist chrommatt	Garderobenhaken Ø 2 x 3 KGH 109
Bezeichnung	z Garderobenleiste					
Maße (BxHxT)cm	10 x 177 x 6					
Typen-Nr.	KGL					
IN	143					
Bei Bestellung bitte angeben	Korpus					

Spiegelpaneel

Lieferbare Ausführungen: Korpus Dekor

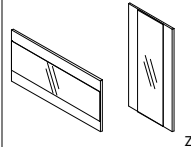

Spiegelpaneel kann senkrecht oder waagrecht montiert werden

Spiegelpaneel
90 x 45 x 3
KSP90
171

Wandboards

Wandbefestigung ist unsichtbar

Maximale Belastbarkeit je Board 10 kg

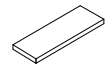
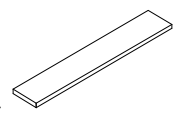
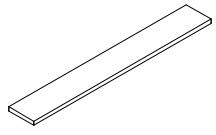
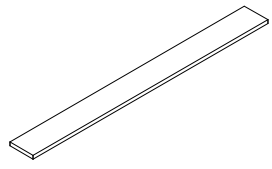
				
Bezeichnung	z Wandboard	z Wandboard	z Wandboard	z Wandboard
Maße (BxHxT)cm	45 x 3 x 18	90 x 3 x 18	135 x 3 x 18	180 x 3 x 18
Typen-Nr.	KB45	KB90	KB135	KB180
IN	163	172	189	201
Bei Bestellung bitte angeben	Korpus	Korpus	Korpus	Korpus
Sonderbreiten	Sonderbreiten sind in Form von Kürzungen möglich. Kleinste mögliche Breite ist 34cm. Mehrpreis je gekürztem Wandboard IN 123			

Druckfehler, Konstruktions-, Maß- und Modelländerungen vorbehalten. Alle Maße sind circa Maße in cm. Lieferzustand: a = aufgebaut, z = zerlegt.

Schiebetür-Schrank „LOOP-BOX“

LOOP-BOX ist ein Schiebetür-Schrank in 122cm Höhe. Die Schiebetüren sind wie ein auf dem Kopf stehendes „U“ über den Korpus gestülpt. Der Schrank hat daher keine Vorder- und Rückseite, sondern er ist von allen Seiten „hübsch“, er ist freistellbar und auch sehr gut als Raumteiler einsetzbar – z.B. neben einer Liege. Durch die Möglichkeit, die obere und untere Schiebetür sowie den Korpus in verschiedenen Oberflächen zu bestellen, lässt sich die LOOP-BOX individuell und attraktiv konfigurieren. LOOP-BOX benötigt keine Griffe.

Lieferbare Ausführungen: Korpus Dekor oder Lack gegen Mehrpreis IN 248
 Obere Schiebetür Dekor oder Lack gegen Mehrpreis IN 248
 Untere Schiebetür Dekor oder Lack gegen Mehrpreis IN 248



Abbildung zeigt LOOP-BOX geschlossen



Abbildung zeigt LOOP-BOX mit geöffneter oberer Schiebetür mit Wäschefach rechts

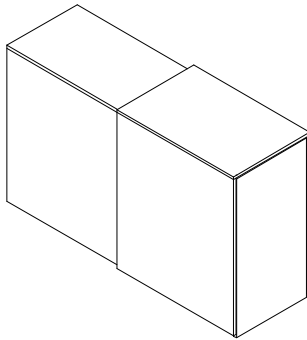

Abbildung zeigt LOOP-BOX mit geöffneter unterer Schiebetür mit Kleiderfach links (Kleiderstange ist durch Konstruktionsboden verdeckt)

In untenstehenden Abbildungen ist dargestellt, welche von außen sichtbaren Bauteile von LOOP-BOX mit „Korpus“, „Obere Schiebetür“ und „Untere Schiebetür“ gemeint sind. Korpus ist dunkel markiert

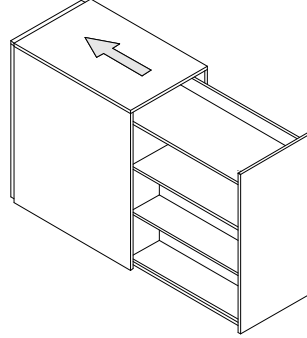

Obere Schiebetür ist dunkel markiert

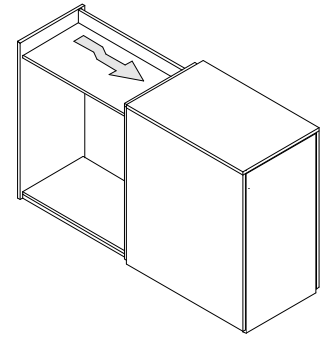
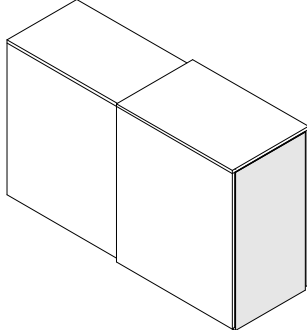
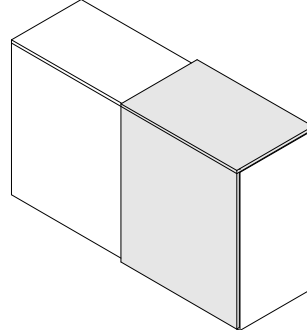

Untere Schiebetür ist dunkel markiert

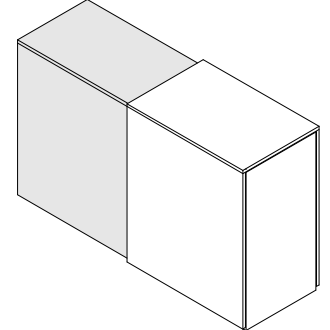

LOOP-BOX ist sehr flexibel und individuell nutzbar, da sie innen und außen variabel montiert werden kann:

Außen: Obere und untere Tür können wahlweise links/rechts montiert werden.

Innen: Wäschefach und Kleiderfach können wahlweise links/rechts montiert werden.

Im Wäschefach können die Rückwände wahlweise hinten, mittig oder vorne montiert werden. Hierdurch wird bei der Montage entschieden, ob das Wäschefach von vorne oder von hinten oder von beiden Seiten genutzt wird. Die Nutzhöhe der Wäschefächer ist nicht veränderbar und beträgt ca. 32cm.

Das Kleiderfach kann von vorne und von hinten bedient werden. Die Höhe des Kleiderfachs beträgt ca. 100cm. Eine Kleiderstange ca. 97 cm lang ist im Lieferumfang enthalten.

Anmerkung: LOOP-Box mit beidseitigem Kleiderfach ist nicht möglich, da aus Gründen der Stabilität immer ein Wäschefach mit Rückwänden erforderlich ist.

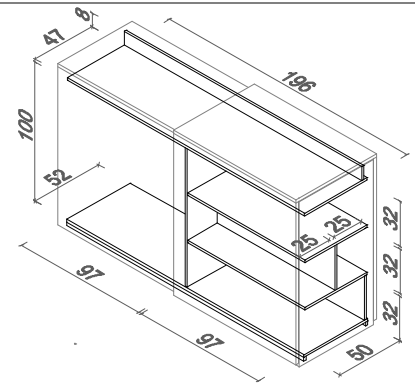

Nebenstehende Abbildung zeigt die Innenabmessungen aller Fächer in cm.

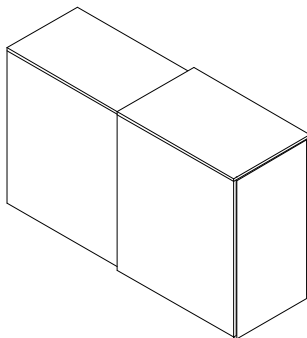

Bezeichnung

Maße (BxHxT)cm

Typen-Nr.

IN

Bei Bestellung bitte angeben

Sondermaße

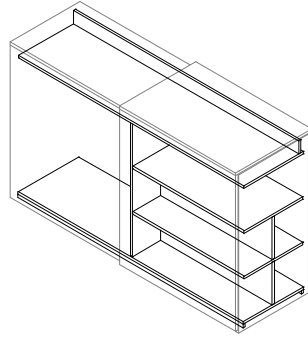

LOOP-BOX mit 1 Kleiderfach und 1 Wäschefach

200 x 122 x 67

KS20

406

Korpus
 Obere Schiebetür
 Untere Schiebetür

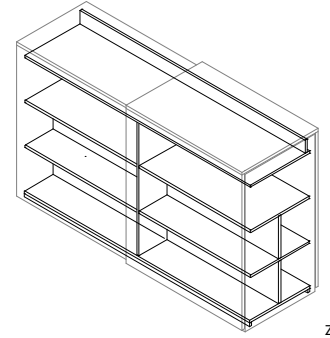

LOOP-BOX mit 2 x Wäschefach

200 x 122 x 67

KS22

414

Korpus
 Obere Schiebetür
 Untere Schiebetür

Sonderbreite möglich in 120-199cm Mehrpreis IN 280
 Sonderhöhe möglich in 90-121cm Mehrpreis IN 242
 Sondertiefe möglich in 45-66cm Mehrpreis IN 280

Druckfehler, Konstruktions-, Maß- und Modelländerungen vorbehalten. Alle Maße sind circa Maße in cm. Lieferzustand: a = aufgebaut, z = zerlegt.

LOOP SCHRANKSYSTEM

Schrankkombinationen

Lieferbare Ausführungen:

Korpus Dekor

Türen Dekor* oder Lack gegen Mehrpreis pro Tür IN 154

* wenn Türen in verschiedenen Dekoren gewünscht sind, bitte einzeln angeben ohne Mehrpreis











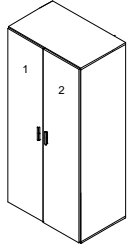





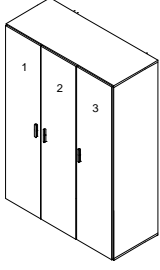







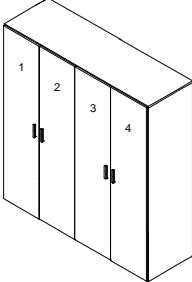

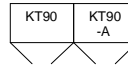
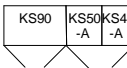
In der Tabelle ist zu jeder Schrankkombination ein Grundriß abgebildet. Darin sind die verwendeten Schranktypen angegeben.



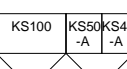
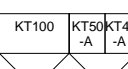
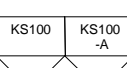
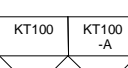
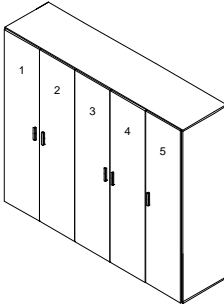



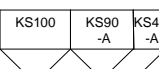

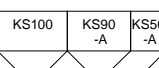
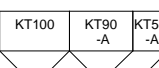
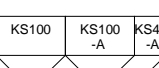
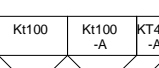
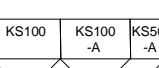
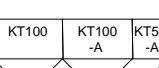
Es gibt fertige Vorschlagskombinationen oder die Möglichkeit, einen individuellen Schrank aus einzelnen Elementen zusammenzustellen.

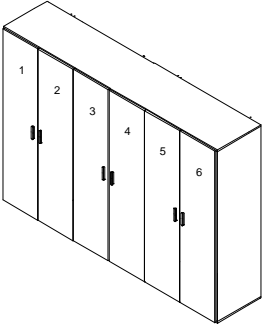
Die Vorschlagskombinationen reichen vom 2-türigen Schrank mit 92cm Breite bis zum 8-türigen Schrank mit 402cm Breite. Die Vorschläge decken in einem Raster von 5cm nahezu alle möglichen Breiten ab.

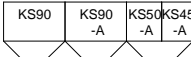
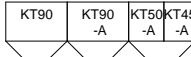
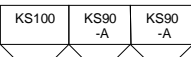
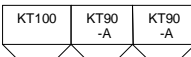
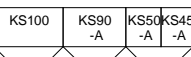
Jedes Schrankelement (jeder Typ) innerhalb einer Schrankkombination beinhaltet serienmäßig 1 Konstruktionsboden mit anhängender Kleiderstange.

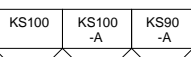
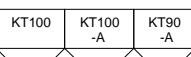
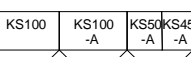
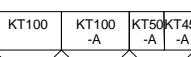
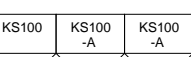
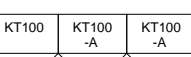
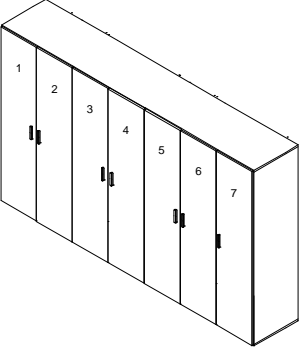
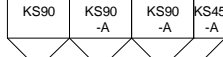
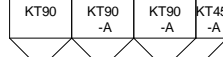
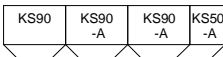
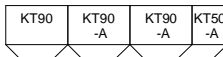
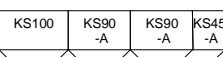
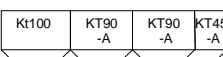
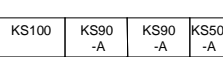
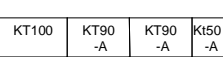
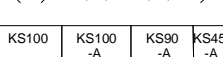
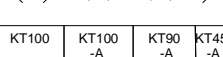
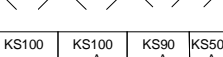
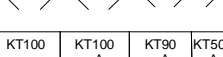
Zusätzliche Ausstattungen wie Schubkästen, Einlegeböden, Spiegel, Leuchten u.s.w. bitte separat bestellen. Sie finden diese Ausstattungselemente ab Seite 89.

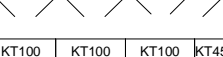
	Breite in cm	Höhe 210cm	Typen-Nr.	IN	Höhe 236cm	Typen-Nr.	IN
2-Türig 	92		KSV092	346		KTV092	355
	97		KSV097	358		KTV097	364
	102		KSV102	346		KTV102	355
3-Türig 	137		KSV137	376		KTV137	383
	142		KSV142	376		KTV142	383
	147		KSV147	376		KTV147	383
	152		KSV152	376		KTV152	383
4-Türig 	182		KSV182	390		KTV182	397
	187		KSV187	396		KTV187	402
	192		KSV192	390		KTV192	397
	197		KSV197	396		KTV197	402
	202		KSV202	390		KTV202	397
5-Türig 	227		KSV227	407		KTV227	413
	232		KSV232	407		KTV232	413
	237		KSV237	407		KTV237	413
	242		KSV242	407		KTV242	413
	247		KSV247	407		KTV247	413
	252		KSV252	407		KTV252	413

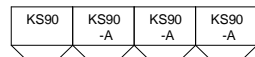
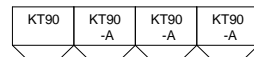
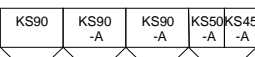
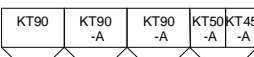
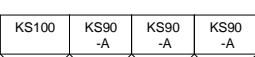
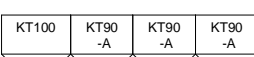
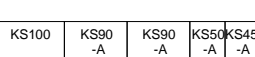
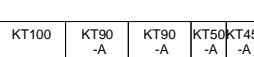
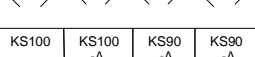
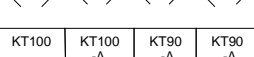
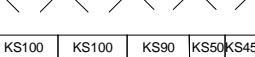
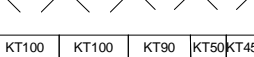
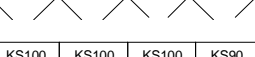
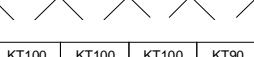
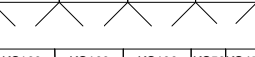
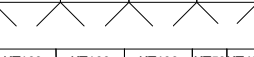
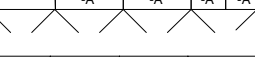
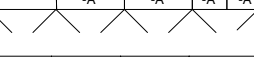
	Breite in cm	Höhe 210cm	Typen- Nr.	IN	Höhe 236cm	Typen- Nr.	IN
6-Türig  z	272		KSV272	416		KTV272	423
	277		KSV277	420		KTV277	426
	282		KSV282	416		KTV282	423
	287		KSV287	420		KTV287	426
	292		KSV292	416		KTV292	423
	297		KSV297	420		KTV297	426
	302		KSV302	416		KTV302	423
7-Türig  z	317		KSV317	427		KTV317	434
	322		KSV322	427		KTV322	434
	327		KSV327	427		KTV327	434
	332		KSV332	427		KTV332	434
	337		KSV337	427		KTV337	434
	342		KSV342	427		KTV342	434
	347		KSV347	427		KTV347	434
	352		KSV352	427		KTV352	434
8-Türig  z	362		KSV362	435		KTV362	441
	367		KSV367	437		KTV367	444
	372		KSV372	435		KTV372	441
	377		KSV377	437		KTV377	444
	382		KSV382	435		KTV382	441
	387		KSV387	437		KTV387	444
	392		KSV392	435		KTV392	441
	397		KSV397	437		KTV397	444
	402		KSV402	435		KTV402	441

Individuell geplante Schränke

Bestellbeispiele

Planungsregeln:

1. Immer von links nach rechts die gewünschten Typen aufzählen.
2. Immer mit einem Grundelement beginnen und dann mit Anbauelementen weiterplanen.
3. Immer mit der passenden Abschluss-Seite die Schrankkombination beenden.
4. Zusatzausstattung (z.B. Spiegel, zusätzliche Einlegeböden oder Schubkasten-Sets) bitte zu jedem Typen als Unterposition dazu bestellen.

Beispiel 1

Höhe 210cm

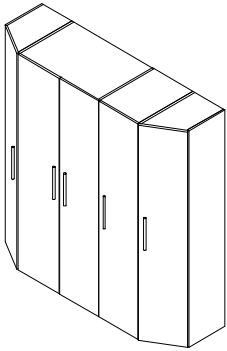

Beispiel 2

Höhe 210cm

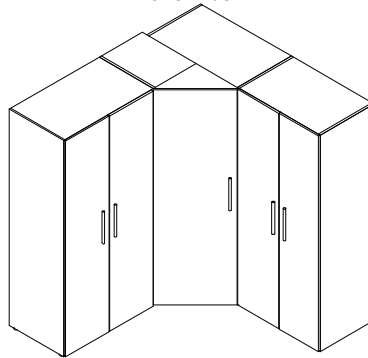

Beispiel 3

Höhe 236cm

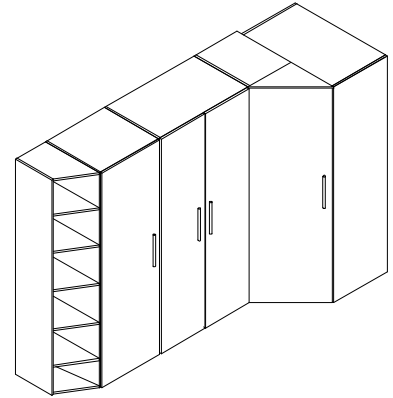

Grundriss mit den verwendeten Typen:

Planbreite der einzelnen Artikel

45cm 90cm 45cm 45cm 2cm

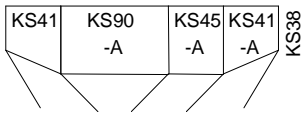

Gesamtbreite der Schrankkombination

227cm

Grundriss mit den verwendeten Typen:

Planbreite der einzelnen Artikel

100cm 106cm

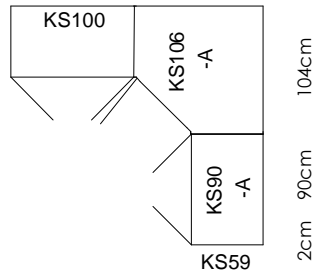

Gesamtbreite der Schrankkombination

206cm + 196cm

Grundriss mit den verwendeten Typen:

Planbreite der einzelnen Artikel

45cm 50cm 100cm 106cm

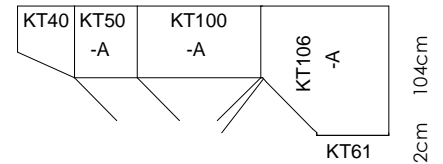

Gesamtbreite der Schrankkombination

301cm + 106cm

Explosionszeichnung

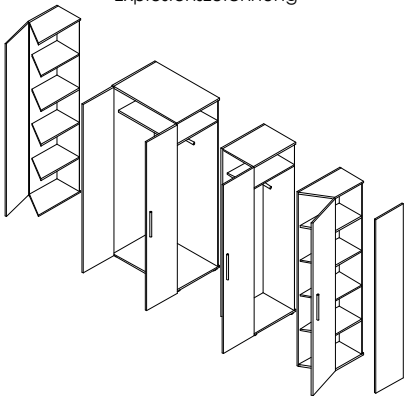

Explosionszeichnung

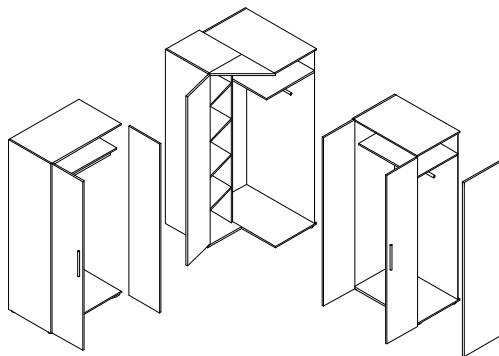

Explosionszeichnung

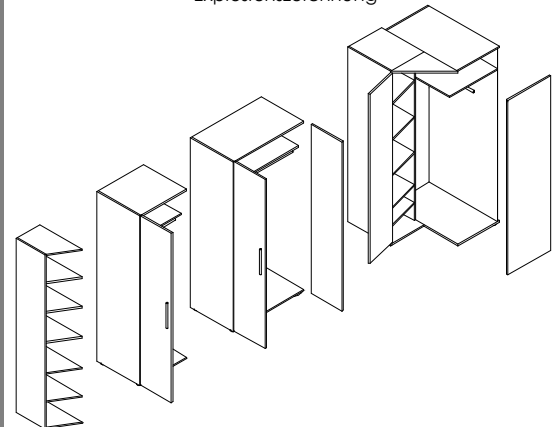

Bestellung (Aufzählung von L nach R)
und Preisfindung: IN

KS41	Grundelement	322
KS90-A	Anbauelement	346
KS45-A	Anbauelement	282
KS41-A	Anbauelement	322
KS38	Abschluss-Seite	156

Bestellung (Aufzählung von L nach R)
und Preisfindung: IN

KS100	Grundelement	326
KS106-A	Eck-Anbauelement	365
KS90-A	Anbauelement	326
KS59	Abschluss-Seite	156

Bestellung (Aufzählung von L nach R)
und Preisfindung: IN

KT40	Grundelement	301
KT50-A	Anbauelement	264
KT100-A	Anbauelement	342
KT106-A	Eck-Anbauelement	371
KT61	Abschluss-Seite	156

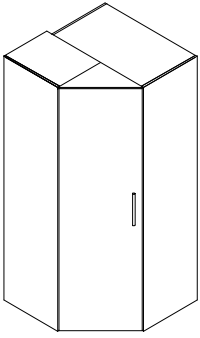
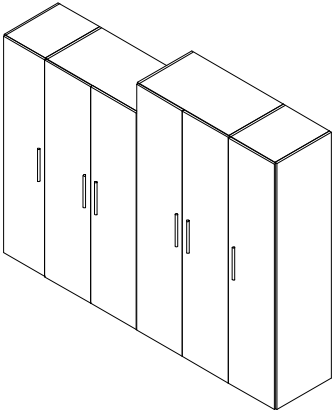
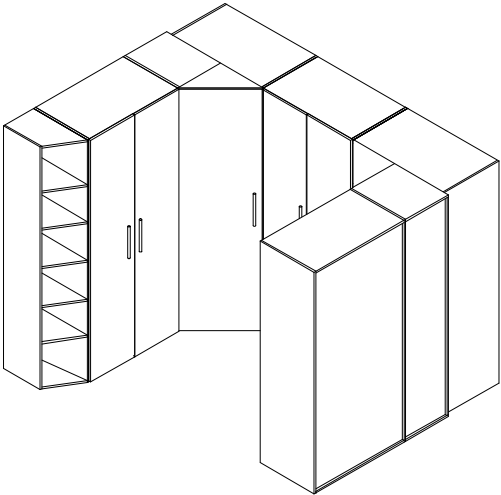
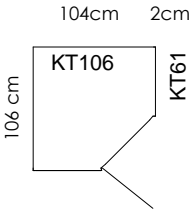
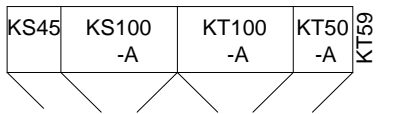
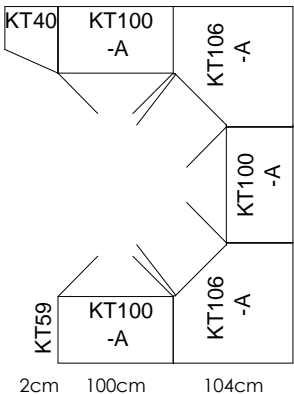
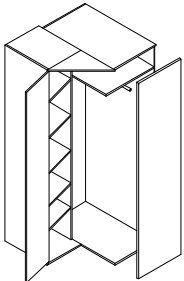
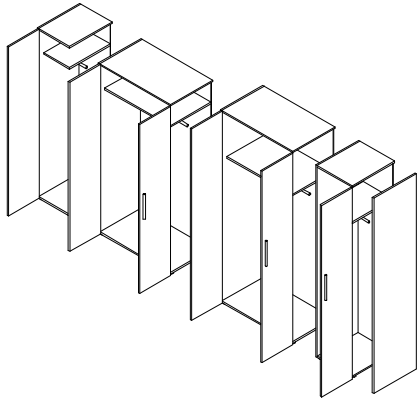
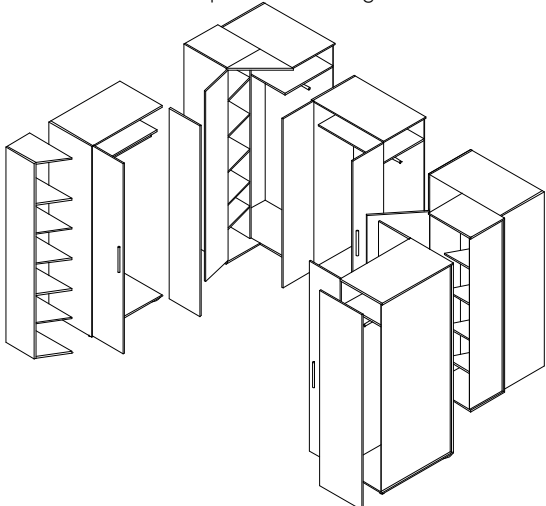
Beispiel 4	Beispiel 5	Beispiel 6																																										
<p>Höhe 236cm</p> 	<p>Höhe 210cm und 236cm</p> 	<p>Höhe 236cm</p> 																																										
<p>Grundriss mit den verwendeten Typen:</p> <p>Planbreite der einzelnen Artikel</p> <p>104cm 2cm</p>  <p>Gesamtbreite der Schrankkombination</p> <p>106cm + 106cm</p>	<p>Grundriss mit den verwendeten Typen:</p> <p>Planbreite der einzelnen Artikel</p> <p>45cm 100cm 100cm 50cm 2cm</p>  <p>Gesamtbreite der Schrankkombination</p> <p>297cm</p>	<p>Grundriss mit den verwendeten Typen:</p> <p>Planbreite der einzelnen Artikel</p> <p>45cm 100cm 106cm</p>  <p>Gesamtbreite der Schrankkombination</p> <p>251cm + 310cm + 206cm</p>																																										
<p>Explosionszeichnung</p> 	<p>Explosionszeichnung</p> 	<p>Explosionszeichnung</p> 																																										
<p>Bestellung (Aufzählung von L nach R) und Preisfindung: IN</p> <table border="0"> <tr> <td>KT106</td> <td>Eck Grundelement</td> <td>371</td> </tr> <tr> <td>KT61</td> <td>Abschluss-Seite</td> <td>160</td> </tr> </table>	KT106	Eck Grundelement	371	KT61	Abschluss-Seite	160	<p>Bestellung (Aufzählung von L nach R) und Preisfindung: IN</p> <table border="0"> <tr> <td>KS45</td> <td>Grundelement</td> <td>250</td> </tr> <tr> <td>KS100-A</td> <td>Anbauelement</td> <td>326</td> </tr> <tr> <td></td> <td>Mehrpreis für 1 Höhenversprung</td> <td>153</td> </tr> <tr> <td>KT100-A</td> <td>Anbauelement</td> <td>342</td> </tr> <tr> <td>KT59</td> <td>Abschluss-Seite</td> <td>160</td> </tr> </table>	KS45	Grundelement	250	KS100-A	Anbauelement	326		Mehrpreis für 1 Höhenversprung	153	KT100-A	Anbauelement	342	KT59	Abschluss-Seite	160	<p>Bestellung (Aufzählung von L nach R) und Preisfindung: IN</p> <table border="0"> <tr> <td>KT40</td> <td>Grundelement</td> <td>301</td> </tr> <tr> <td>KT100-A</td> <td>Anbauelement</td> <td>342</td> </tr> <tr> <td>KT106-A</td> <td>Eck-Anbauelement</td> <td>371</td> </tr> <tr> <td>KT100-A</td> <td>Anbauelement</td> <td>342</td> </tr> <tr> <td>KT106-A</td> <td>Eck-Anbauelement</td> <td>371</td> </tr> <tr> <td>KT100-A</td> <td>Anbauelement</td> <td>342</td> </tr> <tr> <td>KT59</td> <td>Abschluss-Seite</td> <td>160</td> </tr> </table>	KT40	Grundelement	301	KT100-A	Anbauelement	342	KT106-A	Eck-Anbauelement	371	KT100-A	Anbauelement	342	KT106-A	Eck-Anbauelement	371	KT100-A	Anbauelement	342	KT59	Abschluss-Seite	160
KT106	Eck Grundelement	371																																										
KT61	Abschluss-Seite	160																																										
KS45	Grundelement	250																																										
KS100-A	Anbauelement	326																																										
	Mehrpreis für 1 Höhenversprung	153																																										
KT100-A	Anbauelement	342																																										
KT59	Abschluss-Seite	160																																										
KT40	Grundelement	301																																										
KT100-A	Anbauelement	342																																										
KT106-A	Eck-Anbauelement	371																																										
KT100-A	Anbauelement	342																																										
KT106-A	Eck-Anbauelement	371																																										
KT100-A	Anbauelement	342																																										
KT59	Abschluss-Seite	160																																										

Einzelkomponenten für individuell geplante Schränke

Allgemeine Planungshinweise

Wenn eine Lösung gewünscht ist, die von den Vorschlagskombinationen abweicht, lässt sich ein Schrank auch individuell zusammenstellen. Hierbei muss immer von links nach rechts geplant werden. Die Summe der einzelnen Planbreiten ergibt dann die Gesamtbreite der individuellen Konfiguration.

Das Schranksystem gibt es in 2 Höhen: 210cm oder 236cm sind möglich. Die Höhen sind innerhalb einer Schrankkombination mischbar (siehe „Höhenversprung“ auf Seite 90 Mitte)

Als Planungselemente stehen zur Auswahl: 4 Schrankelemente in 4 verschiedenen Breiten, 1 Eckschränkelement und 2 Tiefenausgleichselemente. Jedes Planungselement gibt es als Grundelement und als Anbauelement. Die Planung muss immer links mit einem Grundelement beginnen, an welches dann nach rechts mit Anbauelementen beliebig weitergebaut wird. Abgeschlossen werden muss jede Planung mit einer Abschluss-Seite.

Das Schranksystem LOOP ist NICHT mit Kleiderschränken unserer anderen Programme kombinierbar.

Schränkelemente

Lieferbare Ausführungen:

Korpus
Türen
Dekor
Dekor* oder Lack gegen Mehrpreis pro Tür
* wenn Türen in verschiedenen Dekoren gewünscht sind, bitte einzeln angeben

IN 154
ohne Mehrpreis

Grundelemente

Alle Schrankelemente haben serienmäßig 1 Konstruktionsboden mit anhängender Kleiderstange.

Zusätzliche Böden bitte separat bestellen.

Bei 1-türigen Schränken ist die Tür links oder rechts montierbar.

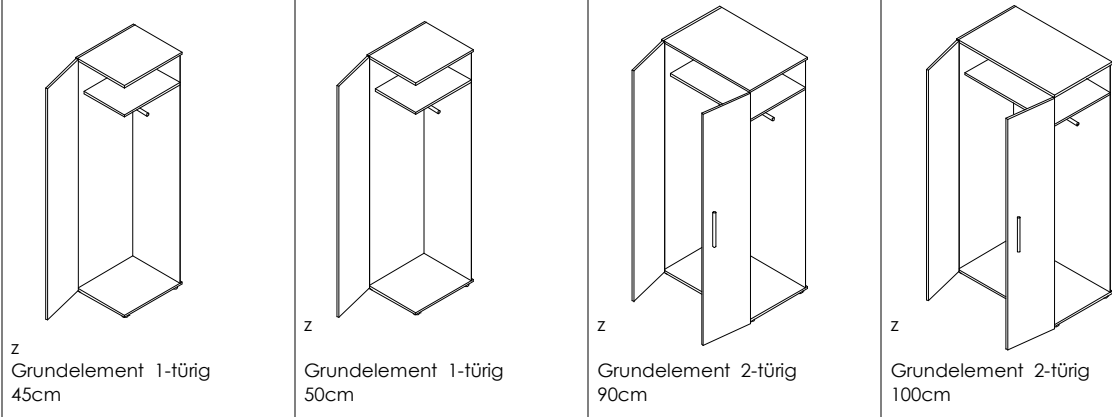

Höhe 210cm	Maße (BxHxT)cm Typen-Nr. IN	45 x 210 x 61 KS45 250	50 x 210 x 61 KS50 250	90 x 210 x 61 KS90 326	100 x 210 x 61 KS100 326
Höhe 236cm	Maße (BxHxT)cm Typen-Nr. IN	45 x 236 x 61 KT45 264	50 x 236 x 61 KT50 264	90 x 236 x 61 KT90 342	100 x 236 x 61 KT100 342
Bei Bestellung bitte angeben		Korpus Tür Griff	Korpus Tür Griff	Korpus Tür Griff	Korpus Tür Griff

Anbauelemente

Alle Schrankelemente haben serienmäßig 1 Konstruktionsboden mit anhängender Kleiderstange.

Zusätzliche Böden bitte separat bestellen.

Bei 1-türigen Schränken ist die Tür links oder rechts montierbar.

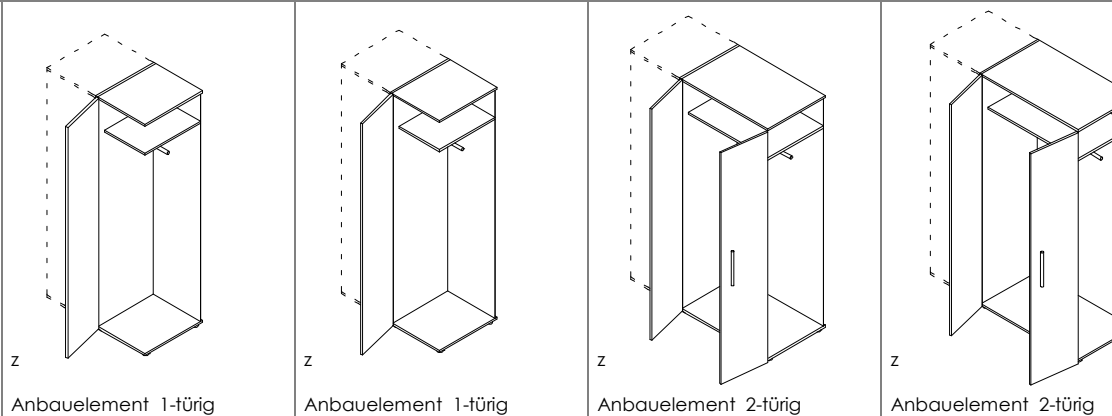

Höhe 210cm	Maße (BxHxT)cm Typen-Nr. IN	45 x 210 x 61 KS45-A 250	50 x 210 x 61 KS50-A 250	90 x 210 x 61 KS90-A 326	100 x 210 x 61 KS100-A 326
Höhe 236cm	Maße (BxHxT)cm Typen-Nr. IN	45 x 236 x 61 KT45-A 264	50 x 236 x 61 KT50-A 264	90 x 236 x 61 KT90-A 342	100 x 236 x 61 KT100-A 342
Bei Bestellung bitte angeben		Korpus Tür Griff	Korpus Tür Griff	Korpus Tür Griff	Korpus Tür Griff

Druckfehler, Konstruktions-, Maß- und Modelländerungen vorbehalten. Alle Maße sind circa Maße in cm. Lieferzustand: a = aufgebaut, z = zerlegt.

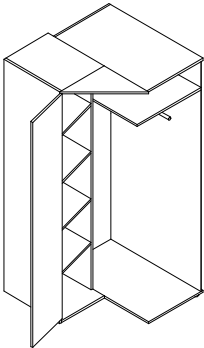
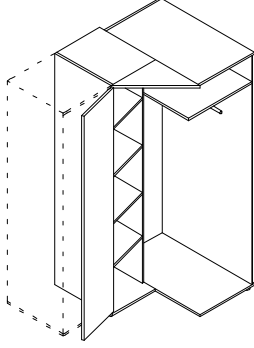
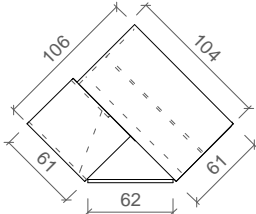
Eckschrank-Element		Grund- element	Anbau- element	
<p>Eckschränkelemente haben serienmäßige Innenausstattung wie abgebildet.</p> <p>Kleiderfach: 1 Konstruktionsboden mit anhängender Kleiderstange.</p> <p>Wäschefach: KS106 4 Einlegeböden KT106 5 Einlegeböden</p> <p>Zusätzliche Böden bitte separat bestellen.</p>				 <p>Der Eckschrank-Korpus ist links oder rechts aufbaubar.</p> <p>Eckschrank-Tür ist links oder rechts montierbar.</p> <p>incl. Innenbeleuchtung am Oberboden: LED-Aufbauleuchte (1 Watt) mit Automatikschalter und 2m Kabel. Incl. Steckertrafo mit 4m Kabel.</p> <p>(EEK A - weitere Infos im Kataloganhang Aufbauvariante 7)</p>
Höhe 210cm	Maße (BxHxT)cm Typen-Nr. IN	106 x 210 x 104 KS106 365	106 x 210 x 104 KS106-A 365	
Höhe 236cm	Maße (BxHxT)cm Typen-Nr. IN	106 x 236 x 104 KT106 371	106 x 236 x 104 KT106-A 371	
Bei Bestellung bitte angeben	Bezeichnung Planbreite	Eckschrank Grundelement 106cm plus 104cm	Eckschrank Anbauelement 106cm plus 104cm	
		Korpus Tür Griff	Korpus Tür Griff	

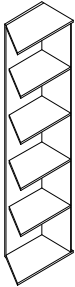
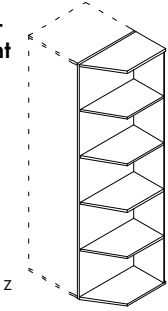
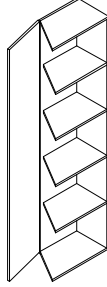
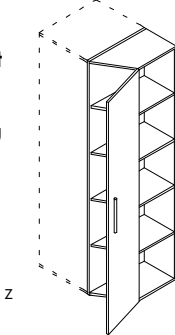
Tiefenausgleichs- Elemente		Grund- element	Anbau- element	Grund- element	Anbau- element
<p>Tiefenausgleichs-Elemente haben serienmäßige Innenausstattung wie abgebildet.</p> <p>KS40, KS41 4 Einlegeböden KT40, KT41 5 Einlegeböden</p>					
Planungshinweis: Die Tiefenausgleichselemente sind kombinierbar mit allen Schrankelementen, jedoch NICHT mit den Eckkleiderschränken KS106, KS106-A, KT106, KT106-A. Für die Kombination Tiefenausgleichselement mit Eckschrank finden Sie Lösungen auf der nächsten Seite.					
	Bezeichnung Planbreite	Grundelement offen 45cm	Anbauelement offen 45cm	Grundelement 1-türig 45cm	Anbauelement 1-türig 45cm
Höhe 210cm	Maße (BxHxT)cm Typen-Nr. IN	45 x 210 x 59 KS40 262	45 x 210 x 59 KS40-A 262	45 x 210 x 61 KS41 301	45 x 210 x 61 KS41-A 301
Höhe 236cm	Maße (BxHxT)cm Typen-Nr. IN	45 x 236 x 59 KT40 301	45 x 236 x 59 KT40-A 301	45 x 236 x 61 KT41 329	45 x 236 x 61 KT41-A 329
Bei Bestellung bitte angeben		Korpus	Korpus	Korpus Tür Griff	Korpus Tür Griff

Abschluss-Seiten		für Schrank- element	für Eck- schrank	für Tiefen- ausgleichs- element
	Bezeichnung Planbreite	Abschluss-Seite 2cm	Abschluss-Seite 2cm	Abschluss-Seite 2cm
Höhe 210cm	Maße (BxHxT)cm Typen-Nr. IN	2 x 210 x 59 KS59 156	2 x 210 x 61 KS61 156	2 x 210 x 38 KS38 156
Höhe 236cm	Maße (BxHxT)cm Typen-Nr. IN	2 x 236 x 59 KT59 160	2 x 236 x 61 KT61 160	2 x 236 x 38 KT38 160
Bei Bestellung bitte angeben		Korpus	Korpus	

Druckfehler, Konstruktions-, Maß- und Modelländerungen vorbehalten. Alle Maße sind circa Maße in cm. Lieferzustand: a = aufgebaut, z = zerlegt.

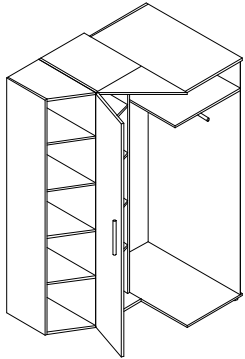
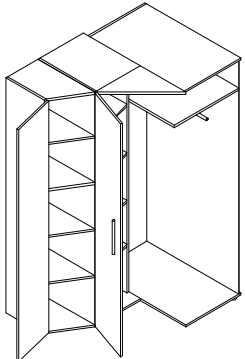
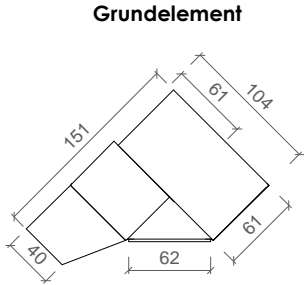
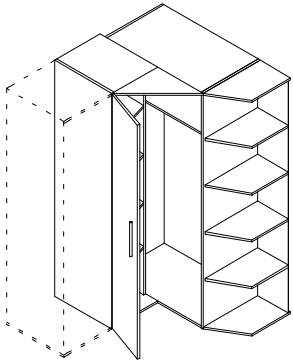
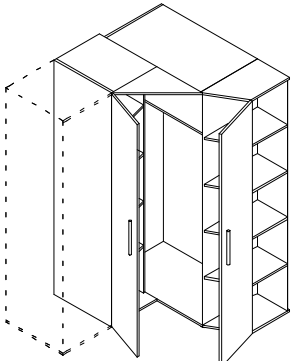
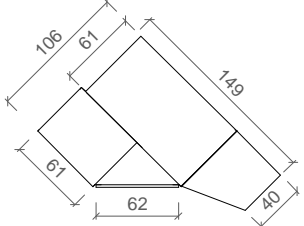
Tiefenausgleichselement kombiniert mit Eckschrank-Element Ausstattung der einzelnen Elemente wie abgebildet bzw. wie auf Seite 87 beschrieben.						Grundelement 	
Grundelement		z		z		An die Kombination kann man mit einem Schrankelement weiterbauen oder man kann sie mit einer Abschluss-Seite KS61 bzw. KT61 (siehe Seite 87) beenden.	
Bezeichnung	Planbreite	Tiefenausgleichselement offen mit Eckschrank Grundelement 151cm plus 104cm		Tiefenausgleichselement mit Tür mit Eckschrank Grundelement 151cm plus 104cm		Der Eckschrank-Korpus ist links oder rechts aufbaubar.	
Höhe 210cm	Maße (BxHxT)cm Typen-Nr. IN	151 x 210 x 104 KS140 389		151 x 210 x 104 KS141 395		Der Eckschrank-Korpus ist links oder rechts aufbaubar.	
Höhe 236cm	Maße (BxHxT)cm Typen-Nr. IN	151 x 236 x 104 KT140 399		151 x 236 x 104 KT141 404		Eckschrank-Tür ist links oder rechts montierbar.	
Bei Bestellung bitte angeben		Korpus Tür Eckschrank Griff		Korpus Tür Tiefenausgleichselement Tür Eckschrank Griff			
Anbauelement						Anbauelement 	
Anbauelement		z		z		Die Kombination muss man mit einer Abschluss-Seite KS38 bzw. KT38 (siehe Seite 87) beenden.	
Bezeichnung		Eckschrank-Anbauelement incl. Tiefenausgleichselement offen 106cm plus 149cm		Eckschrank-Anbauelement incl. Tiefenausgleichselement mit Tür. 106cm plus 149cm		Der Eckschrank-Korpus ist links oder rechts aufbaubar.	
Höhe 210cm		Maße (BxHxT)cm Typen-Nr. IN		106 x 210 x 149 KS140-A 389		106 x 210 x 149 KS141-A 395	
Höhe 236cm		Maße (BxHxT)cm Typen-Nr. IN		106 x 236 x 149 KT140-A 399		106 x 236 x 149 KT141-A 404	
Bei Bestellung bitte angeben		Korpus Tür Eckschrank Griff		Korpus Tür Eckschrank Tür Tiefenausgleichselement Griff		Eckschrank-Tür ist links oder rechts montierbar.	

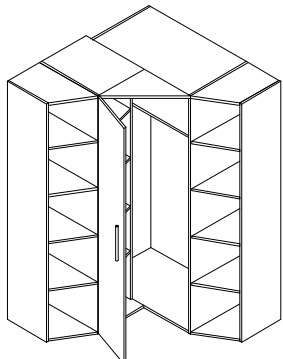
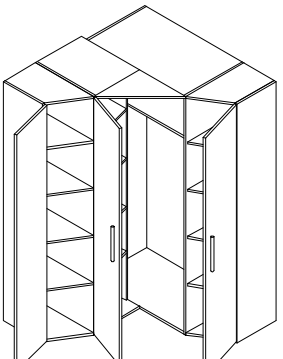
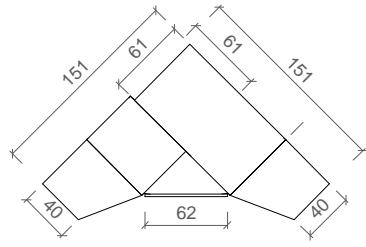
Kombination von Eckschrank incl. links und rechts angebaute Tiefenausgleichselement incl. Abschluss-Seite Ausstattung der einzelnen Elemente wie abgebildet bzw. wie auf Seite 87 beschrieben.							
Kombination von Eckschrank incl. links und rechts angebaute Tiefenausgleichselement incl. Abschluss-Seite		z		z		Der Eckschrank-Korpus ist links oder rechts aufbaubar.	
Bezeichnung		Eckschrank incl. 2 Tiefenausgleichselementen offen , incl. Abschluss-Seite		Eckschrank incl. 2 Tiefenausgleichselementen mit Tür , incl. Abschluss-Seite		Eckschrank-Tür ist links oder rechts montierbar.	
Höhe 210cm		Maße (BxHxT)cm Typen-Nr. IN		151 x 210 x 151 KSV500 410		151 x 210 x 151 KSV501 419	
Höhe 236cm		Maße (BxHxT)cm Typen-Nr. IN		151 x 236 x 151 KTV500 421		151 x 236 x 151 KTV501 429	
Bei Bestellung bitte angeben		Korpus Tür Eckschrank Griff		Korpus Tür Eckschrank Türen Tiefenausgleichselemente Griff			

Druckfehler, Konstruktions-, Maß- und Modelländerungen vorbehalten. Alle Maße sind circa Maße in cm. Lieferzustand: a = aufgebaut, z = zerlegt.











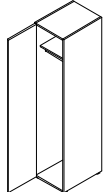
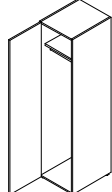
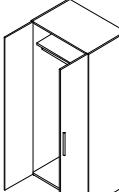
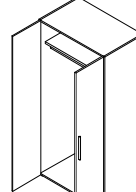
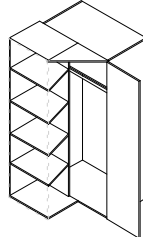
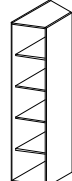
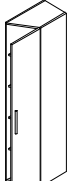
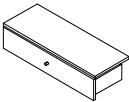

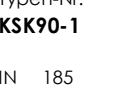

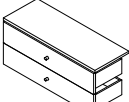

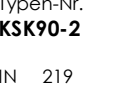
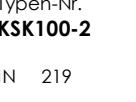
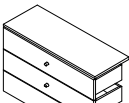
Innenausstattung für Kleiderschränke

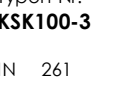
Lieferbare Ausführungen:

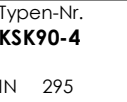
Korpus
Frontblende-Innenschubkästen

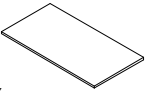
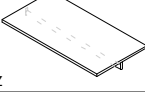
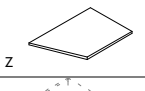
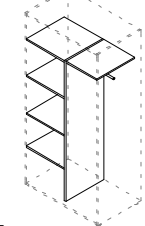
Dekor
Dekor

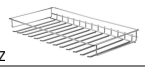
Bitte wählen Sie die Typen-Nr. der gewünschten Einbauten aus der Spalte unterhalb des jeweiligen Schranktyps.

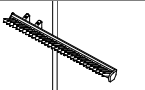
passend zu den Typen		KS45, KS45-A KT45, KT45-A	KS50, KS50-A KT50, KT50-A	KS90, KS90-A KT90, KT90-A	KS100, KS100-A KT100, KT100-A	KS106, KS106-A KT106, KT106-A	KS40, KS40-A KT40, KT40-A	KS41, KS41-A KT41, KT41-A
		 Breite 45cm	 Breite 50cm	 Breite 90cm	 Breite 100cm	 Breite 45cm	 Breite 45cm	 Breite 45cm
Schubkasten-Sets zur Montage hinter den Türen. Jedes Set kann in beliebiger Höhe montiert werden. Jeweils incl. 1 Einlegeboden. Schubkästen haben einen neutralen Griff.	1 er Set Höhe 21cm z	 Typen-Nr. KSK45-1 IN 173	 Typen-Nr. KSK50-1 IN 173	 Typen-Nr. KSK90-1 IN 185	 Typen-Nr. KSK100-1 IN 185			
	2 er Set Höhe 40cm z	 Typen-Nr. KSK45-2 IN 203	 Typen-Nr. KSK50-2 IN 203	 Typen-Nr. KSK90-2 IN 219	 Typen-Nr. KSK100-2 IN 219			
	3 er Set Höhe 60cm z	 Typen-Nr. KSK45-3 IN 232	 Typen-Nr. KSK50-3 IN 232	 Typen-Nr. KSK90-3 IN 261	 Typen-Nr. KSK100-3 IN 261			
	4 er Set Höhe 79cm z	 Typen-Nr. KSK45-4 IN 267	 Typen-Nr. KSK50-4 IN 267	 Typen-Nr. KSK90-4 IN 295	 Typen-Nr. KSK100-4 IN 295			
Einlegeboden	 z	Typen-Nr. KSB45 BxHxT: 43 x 2 x 49 IN 125	Typen-Nr. KSB50 BxHxT: 48 x 2 x 49 IN 125	Typen-Nr. KSB90 BxHxT: 88 x 2 x 49 IN 131	Typen-Nr. KSB100 BxHxT: 98 x 2 x 49 IN 131	Typen-Nr. KSB100 für Kleiderfach IN 131		
Einlegeboden mit Kleiderstange	 z	Typen-Nr. KSB45-S BxHxT: 43 x 2 x 49 IN 137	Typen-Nr. KSB50-S BxHxT: 48 x 2 x 49 IN 137	Typen-Nr. KSB90-S BxHxT: 88 x 2 x 49 IN 149	Typen-Nr. KSB100-S BxHxT: 98 x 2 x 49 IN 149	Typen-Nr. KSB100-S für Kleiderfach IN 149		
Einlegeboden schräg	 z					Typen-Nr. KSB40 für Wäschefach IN 158	Typen-Nr. KSB40 BxHxT: 43 x 2 x 49 IN 158	Typen-Nr. KSB40 BxHxT: 43 x 2 x 49 IN 158
T-Einteilung Höhe 167cm, Wäschefach ist L/R montierbar	 z			Typen-Nr. KST90 IN 215 Einlegeboden: BxHxT: 48 x 2 x 49	Typen-Nr. KST100 IN 215 Einlegeboden: BxHxT: 48 x 2 x 49			
Drahtkorb-Auszug	 z		Typen-Nr. KDK50 IN 219	Typen-Nr. KDK90 IN 241	Typen-Nr. KDK100 IN 248			
Hosen-Auszug	 z		Typen-Nr. KHA50 IN 236	Typen-Nr. KHA90 IN 264	Typen-Nr. KHA100 IN 271			
Schuhrost-Auszug	 z		Typen-Nr. KSR50 IN 219	Typen-Nr. KSR90 IN 241	Typen-Nr. KSR100 IN 248			
Wäschesack-Auszug	 z		Typen-Nr. KWS50 IN 206	Typen-Nr. KWS90 IN 227	Typen-Nr. KWS100 IN 235			
Krawattenhalter (wird an Schrank-Innenseite montiert)	 z	Typen-Nr. KKH IN 162	Typen-Nr. KKH IN 162	Typen-Nr. KKH IN 162	Typen-Nr. KKH IN 162	Typen-Nr. KKH IN 162		

Druckfehler, Konstruktions-, Maß- und Modelländerungen vorbehalten. Alle Maße sind circa Maße in cm. Lieferzustand: a = aufgebaut, z = zerlegt.

Außenausstattung für Kleiderschränke

		Außen-Spiegel für Kleiderschrank-Elemente				
Bezeichnung	a	a	a	Spiegelkacheln werden bei beiden Schrankhöhen auf allen Türgrößen mittig in Höhe und mittig in Breite montiert	Spiegel passen außen auf alle Türen der jeweiligen Schrankhöhe. Beim Einsatz von Spiegeln bitte beachten, dass nur Griffe, die senkrecht montierbar sind, mit Spiegeltüren kombiniert werden können. Siehe Seite 63 unten. Bitte den gewünschten Spiegel separat zu dem gewählten Element bzw. Kleiderschrank bestellen. Bei Schrankkombinationen die Türen von links nach rechts durchnummerieren und per Nr. die gewünschte Position des Spiegels angeben. Spiegel sind nicht einzeln lieferbar	
Maße (BxHxT)cm	Spiegel für Höhe 210cm 26 x 207 x 0,3	Spiegel für Höhe 236cm 26 x 232 x 0,3	4 Spiegelkacheln Passend für beide Schrankhöhen 26 x 134 x 0,3 (für das Spiegelpaket)	Maße einer Spiegelkachel BxH 26 x 26		
Typen-Nr.	KSP210	KSP236	KSP44			
IN	156	160	156			

		Aufsatz-Leuchte (Energieeffizienzklasse EEK A++ - weitere Infos im Kataloganhang)	Trafo
Bezeichnung	z	passend auf alle Schränke. Leuchte steht ca. 8cm über Vorderkante des Bodens vor. LED-Leuchte 3 Watt mit ca. 2m Kabel. EEK A++ - weitere Infos im Kataloganhang Aufbauvariante 8 Trafo bitte separat bestellen.	Steckertrafo 10W Längen ab Stecker: 1m Kabel Fußtretschalter 3m Kabel 6-fach Verteiler 1 Trafo versorgt max. 3 Aufsatzleuchten.
Maße (BxHxT)cm	Aufsatzleuchte 31 x 4 x 10		Trafo für Leuchte
Typen-Nr.	KX03		K-TRAFO
IN	169		145

Mögliche Sonderanfertigungen für Kleiderschränke

		1-türiges Element incl. Böden etc.	2-türiges Element incl. Böden etc.	Eckschrank incl. Böden etc	Tiefenausgleichselement		Abschluss-Seite	Einlegeboden	Konstruktionsboden mit Kleiderstange	Innenschubkasten
					offen	1-türig				
Breitenkürzung	IN	173	190	auf Anfrage nach Skizze	nicht möglich	nicht möglich	nicht möglich	110	130	153 je Schub
Höhenkürzung	IN	153	163	183	153	153	in Mehrpreis Elemente enthalten	nicht möglich	nicht möglich	nicht möglich
Tiefenkürzung	IN	153	163	auf Anfrage nach Skizze	153	153	in Mehrpreis Elemente enthalten	110	110	nicht möglich

Höhenversprung

Ein Höhenversprung von 210 cm auf 236 cm Höhe oder umgekehrt ist innerhalb einer individuell geplanten Schrankkombination gegen Aufpreis möglich. Siehe Seite 85 Beispiel 5.

Allerdings gibt es eine Ausnahme: direkt vor und hinter einem Eckschrank ist ein Höhenversprung NICHT möglich. Zwischen dem Höhenversprung und dem Eckschrank muss ein beliebiges „normales“ Schrankelement eingesetzt werden.

Zur Vermeidung von Missverständnissen benötigen wir eine Stellskizze.

Hinweis zur Griffposition: Da alle Griffe in der Höhe ausgemittelt auf den Kleiderschranktüren montiert werden, ist die Höhe der Griffposition bei 210-er und 236-er Schranktüren unterschiedlich.

Höhenversprünge nach oben oder nach unten sind preisgleich. **Mehrpreis** pro 1 Höhenversprung IN 153

Druckfehler, Konstruktions-, Maß- und Modelländerungen vorbehalten. Alle Maße sind circa Maße in cm. Lieferzustand: a = aufgebaut, z = zerlegt.

LOOP STOLLENSYSTEM

Allgemeine Planungshinweise

Das Stollensystem basiert auf einem Höhenraster der Regalfächer von 36cm. In diese Fachhöhe passt ein normaler DIN-A4-Ordner. Daher wird 1 Höhenraster auch als 1 Ordnerhöhe bezeichnet – abgekürzt 1 OH. Die kleinste Wange hat 1 OH, die größte Wange hat 6 OH. Die Regalböden können aber auch außerhalb dieses Höhenrasters eingeplant werden, da eine durchgehende Lochreihe alle 32mm die Anordnung eines Bodens ermöglicht.

Mit Stollen und Böden lassen sich ausschließlich offene Regalfächer erzeugen. Damit der Planer mehr Gestaltungsmöglichkeiten hat und mehr Funktion in ein Stollenregal einbauen kann, sind 4 Einbauelemente vorgesehen: Tür, Schubkastenset, Regaleinsatz und Rückwand. Diese 4 Einbauelemente sind so ausgelegt, dass sie jeweils genau in ein offenes Fach mit 1 OH hineinpassen. Die Beschläge aller Einbauelemente sind abgestimmt auf die 32mm-Lochreihe sodass die Montage problemlos in beliebiger Höhe möglich ist.

Alle Elemente des Stollensystems (Stollen, Böden) werden im Standard so ausgeliefert, dass sie freistellbar, bzw. als Raumteiler geeignet sind. Bei den Einbauelementen muss zu Tür- oder Schubkastenfach eine Rückwand mitbestellt werden, damit die Freistellbarkeit erreicht wird.

Das LOOP Stollensystem ist NICHT mit einem Stollensystem unserer anderen Programme kombinierbar.

Stollen 34 cm tief

Es gibt Außenstollen und Mittelstollen.

Die Außenstollen sind nur einseitig gebohrt. Sie können sowohl links als auch rechts als Abschluss-Stollen verwendet werden. Die Mittelstollen sind beidseitig gebohrt. Das Bohrbild ist eine durchgehende Lochreihe, wodurch die Montage von Böden oder Einbauten alle 32 mm möglich ist. Der Bohrdurchmesser ist 3 mm.





Die Stollen sind 28mm stark und haben umlaufend eine ca. 2mm starke Dickkante. Sie können daher für Raumteiler eingesetzt werden. Alle Stollen haben an der Unterkante 2 Sockelstellfüße zum Ausgleich von Bodenunebenheiten. Höhenverstellung: +1 cm, -0cm.

Aus Standsicherheitsgründen ist jeder Stollen an der Wand zu befestigen (Beschlag ist beige packt). Wenn dies bei Raumteilern nicht möglich ist, so muss die Standsicherheit durch geeignete Maßnahmen sichergestellt werden. Beispielsweise sollte das Ende des Raumteilerregals an einer Wand oder einem andern standfesten Möbel sicher befestigt werden oder es sollten die raumhohen Stollen (Typen-Nr. W6-AD oder W6-MD) mit Deckenspannern verwendet werden.

Lieferbare Ausführungen:

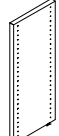
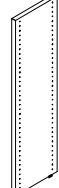
Korpus

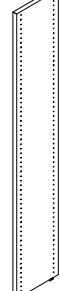
Dekor

							
Maße (BxHxT)cm	3 x 44 x 34	3 x 83 x 34	3 x 121 x 34	3 x 160 x 34	3 x 198 x 34	3 x 237 x 34	3 x 260 x 34

Stollen mit Deckenspanner

Der Stollen (das Holzteil) ist ohne Beschläge 254 cm hoch. Die Deckenspanner stehen an der Oberkante 5 cm hervor. Die Sockelstellfüße an der Unterkante stehen 1 cm hervor. Gesamthöhe des Stollens ist 260 cm. Der Verstellweg der Deckenspanner beträgt +2,5cm, -2,5cm.

Bitte genaue Raumhöhe angeben. Der Stollen wird dann incl. Deckenspanner und Sockelfüßen auf dieses Maß gefertigt - ohne Mehrpreis. Gekürzt wird immer von oben.

Beispiel: Raumhöhe ist 241 cm (Dieses Maß geben Sie uns an) Wir fertigen den Stollen in 235 cm Höhe. Mit 5 cm Deckenspanner plus 1 cm Sockelfüßen ist er dann gesamt 241cm hoch – wie bestellt. Durch den Verstellweg der Deckenspanner ist er montierbar in einer Raumhöhe von 238,5 cm bis 243,5 cm.

Außenstollen einseitig gebohrt, links/rechts verwendbar

Typen-Nr.	W1-A	W2-A	W3-A	W4-A	W5-A	W6-A	W6-AD
IN	145	151	156	162	166	175	200

Mittelstollen beidseitig gebohrt

Typen-Nr.	W1-M	W2-M	W3-M	W4-M	W5-M	W6-M	W6-MD
IN	145	151	156	162	166	175	200

Bei Bestellung bitte angeben	Korpus	Korpus	Korpus	Korpus	Korpus	Korpus	Korpus Genau Raumhöhe in cm
------------------------------	--------	--------	--------	--------	--------	--------	--------------------------------

Sonderhöhen sind in Form von Kürzungen möglich. Bitte den nächst größeren Stollen bestellen und die gewünschte Höhe angeben, auf die gekürzt werden soll. Mehrpreis je Stollen IN 123 Preisgleich für alle Stollen – Ausnahme: Bei den Stollen W6-AD und W6-MD ist der Preis für Sonderhöhe bereits incl.

Böden 34cm tief

Alle Böden sind 28mm stark und haben vorne und hinten eine ca. 2mm starke Dickkante. Daher sind die Böden auch für Raumteilerregal geeignet bzw. freistellbar. Falls zu einem Fachboden LED-Einbau-Strahler gewünscht sind, bitte separat dazu bestellen - siehe Seite 93. Bei Böden mit LED-Strahlern raten wir von Freistellen ab, da hier der Kabelaustritt an der Hinterkante liegt und optisch stören würde. Bei Sockelböden beträgt die Sockelhöhe 2cm.

Kombination mit Einbauelementen: Fachböden in Tiefe 34cm sind kombinierbar mit allen Einbauelementen Tür, Schubkastenset, Rückwand und Regaleinteilung – siehe Seite 92.

Lieferbare Ausführungen:

Korpus

Dekor

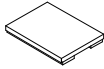
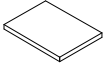
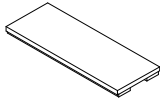
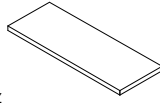
				
Bezeichnung	Sockelboden	Fachboden	Sockelboden	Fachboden
Maße (BxHxT)cm	45 x 5 x 34	45 x 3 x 34	90 x 5 x 34	90 x 3 x 34
Typen-Nr.	WB5-S	WB5	WB9-S	WB9
IN	149	127	162	149
Bei Bestellung bitte angeben	Korpus	Korpus	Korpus	Korpus

Sonderbreiten sind in Form von Kürzungen möglich. Mehrpreis je gekürztem Boden IN 114 (preisgleich für alle Böden)

Falls zu einem Fachboden LED-Einbau-Strahler gewünscht sind, bitte separat dazu bestellen - siehe Seite 93.

Druckfehler, Konstruktions-, Maß- und Modelländerungen vorbehalten. Alle Maße sind circa Maße in cm. Lieferzustand: a = aufgebaut, z = zerlegt.

Ecklösungen 34cm tief

Ecklösungen ermöglichen eine optimale Raumaussnutzung, indem das Stollenregal um die Ecke geführt wird. Dabei sind die Eckböden so ausgelegt, dass die offenen Regalfächer bestmöglich zugänglich sind. Mit Eckböden lassen sich ausschließlich offene Fächer realisieren und sie sind nicht kombinierbar mit Einbauten (Türen, Schubkästen usw. – siehe unten). Eckböden sind 28 mm stark und haben vorne und hinten eine ca. 2 mm starke Dickkante.

Ecklösungen bestehen jeweils aus 1 Oberboden und dem passenden Stützstollen im Eck. Der Stützstollen hat an der Unterkante 2 Sockelstellfüße zum Ausgleich von Bodenunebenheiten. Höhenverstellung: +1cm, -0cm.

Die Stollen, die sich links und rechts anschließen, sowie Eck-Sockelböden und Eck-Fachböden müssen separat bestellt werden.

Falls zu einem Eck-Oberboden LED-Einbaustrahler gewünscht sind (es werden 2 benötigt), bitte separat dazu bestellen - siehe Seite 93.

Lieferbare Ausführungen:	Korpus	Dekor				
Maße (BxHxT)cm	Z 1 Ordnerhöhe 77 x 44 x 77	Z 2 Ordnerhöhen 77 x 83 x 77	Z 3 Ordnerhöhen 77 x 121 x 77	Z 4 Ordnerhöhen 77 x 160 x 77	Z 5 Ordnerhöhen 77 x 198 x 77	Z 6 Ordnerhöhen 77 x 237 x 77

Ecklösung	Eck-Oberboden mit Stützstollen					
Typen-Nr.	WECK1	WECK2	WECK3	WECK4	WECK5	WECK6
IN	182	187	189	194	200	209
Bei Bestellung bitte angeben	Korpus	Korpus	Korpus	Korpus	Korpus	Korpus

Eckböden 34cm tief

Lieferbare Ausführungen:	Korpus	Dekor	
Bezeichnung	Z Eck-Sockelboden (Sockelhöhe 2cm) 77 x 5 x 77 WBE-S 180	Z Eck-Fachboden 77 x 3 x 77 WBE 159	Falls zu einem Eck-Fachboden LED-Einbaustrahler gewünscht sind (es werden 2 benötigt), bitte separat dazu bestellen siehe Seite 93.
Maße (BxHxT)cm			
Typen-Nr.			
IN			
Bei Bestellung bitte angeben	Korpus	Korpus	

Alle Eckböden sind in Sonderbreite möglich (Kürzungen um max. 25cm). Mehrpreis je Kürzung und Boden IN 120 (preisgleich für alle Böden WECKx und WBE). Bitte angeben, ob der Boden links oder rechts gekürzt werden soll. Bei Kürzung links und rechts fällt der Mehrpreis zweimal an.

Einbauelemente für Stollentiefe 34cm

Lieferbare Ausführungen:	Tür	Dekor	oder	Lack	gegen Mehrpreis pro Tür	IN 126
	Schubkästen	Dekor*	oder	Lack	gegen Mehrpreis pro Schubkasten	IN 120
	Regaleinteilung	Dekor	oder	Lack	gegen Mehrpreis	IN 128
	Rückwand	Dekor	oder	Lack	gegen Mehrpreis	IN 126
	* wenn Schubkästen in verschiedenen Dekoren gewünscht sind, bitte einzeln angeben					ohne Mehrpreis
Einbauelemente für 45cm breite Fächer						
Bezeichnung	Z Tür (L/R montierbar) 45 x 36 x 2	Z Schubkasten-Set 45 x 36 x 30	Z Rückwand 45 x 36 x 2	Z Regaleinteilung mit Rückwand 45 x 36 x 32		
Maße (BxHxT)cm						
Typen-Nr.	WZ-T	WZ-S	WZ-R	WZ-E		
IN	140	203	128	163		
Bei Bestellung bitte angeben	Tür Griff	Schubkästen Griff	Rückwand	Regaleinteilung Rückwand		
Einbauelemente für 90cm breite Fächer						
Bezeichnung	Z 2 Türen 90 x 36 x 2	Z Schubkasten-Set 90 x 36 x 30	Z Rückwand 90 x 36 x 2	Z Regaleinteilung mit Rückwand 90 x 36 x 32		
Maße (BxHxT)cm						
Typen-Nr.	WZ-T9	WZ-S9	WZ-R9	WZ-E9		
IN	165	219	142	188		
Bei Bestellung bitte angeben	Türen Griff	Schubkästen Griff	Rückwand	Regaleinteilung Rückwand		

Planungshinweise: Wenn hinter Türen oder Schubkästen eine Rückwand gewünscht ist, muss diese separat bestellt werden.

Einbauelemente sind NICHT kombinierbar mit den Eck-Fachböden sondern nur mit den Fachböden in 45cm bzw. 90cm Breite. Dabei ist noch die Tiefe der Böden zu berücksichtigen:

Bodentiefe 34cm : kombinierbar mit allen Einbauelementen
 Bodentiefe 21cm : kombinierbar nur mit Türen und Rückwand , jedoch NICHT mit Schubkasten-Set und Regaleinteilung.
 Tiefenausgleichsböden: kombinierbar nur mit Rückwand, jedoch NICHT mit Türen, Schubkasten-Set und Regaleinteilung.

Unter und über jedem Einbauelement muss ein Fachboden montiert sein. Die lichte Höhe zwischen den beiden Böden muss 35,6cm betragen – das entspricht 1 Ordnerhöhe und die Böden werden in der Lochreihe im Abstand von 12 Löchern montiert.

Druckfehler, Konstruktions-, Maß- und Modelländerungen vorbehalten. Alle Maße sind circa Maße in cm. Lieferzustand: a = aufgebaut, z = zerlegt.

Stollen 21 cm tief







Lieferbare Ausführungen: Korpus Dekor

Es gibt Außenstollen und Mittelstollen.

Die Außenstollen sind nur einseitig gebohrt. Sie können sowohl links als auch rechts als Abschluss-Stollen verwendet werden. Die Mittelstollen sind beidseitig gebohrt. Das Bohrbild ist eine durchgehende Lochreihe, wodurch die Montage von Böden oder Einbauten alle 32 mm möglich ist. Der Bohrdurchmesser ist 3 mm.

Die Stollen sind 28mm stark und haben umlaufend eine ca. 2mm starke Dickkante. An der Unterkante 2 Sockelstellfüße zum Ausgleich von Bodenunebenheiten. Höhenverstellung: +1cm, -0cm. Alle Stollen können für Raumteiler eingesetzt werden.

Aus Standsicherheitsgründen ist jeder Stollen an der Wand zu befestigen (Beschlag ist beige packt). Wenn dies bei Raumteilern nicht möglich ist, so muss die Standsicherheit durch geeignete Maßnahmen sichergestellt werden. Beispielsweise sollte das Ende des Raumteilerregals an einer Wand oder einem andern standfesten Möbel sicher befestigt werden oder die raumhohen Stollen (Typen-Nr. WT6-AD oder WT6-MD) mit Deckenspannern verwendet werden.

								<p>Stollen mit Deckenspanner</p> <p>Der Stollen (das Holzteil) ist ohne Beschläge 254 cm hoch. Die Deckenspanner stehen an der Oberkante 5 cm hervor. Die Sockelstellfüße an der Unterkante stehen 1 cm hervor. Gesamthöhe des Stollens ist 260 cm. Der Verstellweg der Deckenspanner beträgt +2,5cm, -2,5cm.</p> <p>Bitte genaue Raumhöhe angeben. Der Stollen wird dann incl. Deckenspanner und Sockelfüße auf dieses Maß gekürzt - ohne Mehrpreis. Gekürzt wird immer von oben.</p> <p>Beispiel: Raumhöhe ist 241 cm (Dieses Maß geben Sie uns an) Wir fertigen den Stollen in 235 cm Höhe. Mit 5 cm Deckenspanner plus 1 cm Sockelfüßen ist er dann gesamt 241cm hoch - wie bestellt. Durch den Verstellweg der Deckenspanner ist er montierbar in einer Raumhöhe von 238,5 cm bis 243,5 cm.</p>
Maße (BxHxT)cm	z 1 Ordnerhöhe 3 x 44 x 21	z 2 Ordnerhöhen 3 x 83 x 21	z 3 Ordnerhöhen 3 x 121 x 21	z 4 Ordnerhöhen 3 x 160 x 21	z 5 Ordnerhöhen 3 x 198 x 21	z 6 Ordnerhöhen 3 x 237 x 21	z 6 Ordnerhöhen 3 x 260 x 21	

Außenstollen einseitig gebohrt, links/rechts verwendbar

Typen-Nr.	WT1-A	WT2-A	WT3-A	WT4-A	WT5-A	WT6-A	WT6-AD
IN	145	151	156	162	166	175	200

Mittelstollen beidseitig gebohrt

Typen-Nr.	WT1-M	WT2-M	WT3-M	WT4-M	WT5-M	WT6-M	WT6-MD
IN	145	151	156	162	166	175	200

Bei Bestellung bitte angeben	Korpus	Korpus	Korpus	Korpus	Korpus	Korpus	Korpus Genaue Raumhöhe in cm
------------------------------	--------	--------	--------	--------	--------	--------	---------------------------------

Sonderhöhen sind in Form von Kürzungen möglich. Bitte den nächst größeren Stollen bestellen und die gewünschte Höhe angeben, auf die gekürzt werden soll. Mehrpreis je Stollen IN 123 Preisgleich für alle Stollen - Ausnahme: Bei den Stollen WT6-AD und WT6-MD ist der Preis für Sonderhöhe bereits incl.

Böden 21cm tief

Lieferbare Ausführungen: Korpus Dekor

Alle Böden sind 28mm stark und haben vorne und hinten eine ca. 2mm starke Dickkante. Daher sind die Böden auch für Raumteilerregal geeignet bzw. freistellbar. Falls zu einem Fachboden LED-Einbau-Strahler gewünscht sind, bitte separat dazu bestellen - siehe unten. Bei Böden mit LED-Strahlern raten wir von Freistellen ab, da hier der Kabelaustritt an der Hinterkante liegt und optisch stören würde. Bei Sockelböden beträgt die Sockelhöhe 2cm.

Kombination mit Einbauelementen: Fachböden in Tiefe 21cm sind nur kombinierbar mit Türen und Rückwand, jedoch nicht mit Schubkästen und Regaleinteilung - siehe Seite 92.

				
Bezeichnung	z Sockelboden	z Fachboden	z Sockelboden	z Fachboden
Maße (BxHxT)cm	45 x 5 x 21	45 x 3 x 21	90 x 5 x 21	90 x 3 x 21
Typen-Nr.	WTB5-S	WTB5	WTB9-S	WTB9
IN	149	127	162	149
Bei Bestellung bitte angeben	Korpus	Korpus	Korpus	Korpus

Sonderbreiten sind in Form von Kürzungen möglich. Mehrpreis je gekürztem Boden IN 114 (preisgleich für alle Böden)

Einbauelemente für Stollentiefe 21cm

siehe vorherige Seite: die Türen (WZ-T und WZ-T9) sowie die Rückwände (WZ-R und WZ-R9) für Stollentiefe 34 cm sind auch für Stollentiefe 21cm einsetzbar.



Tiefenausgleichsregal-Böden

Lieferbare Ausführungen: Korpus Dekor

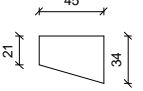

Die Böden ermöglichen den Übergang von 34 cm-Stollentiefe auf die 21 cm-Stollentiefe. Zudem lässt sich damit für die 34 cm-Stollentiefe ein Abschlussregal realisieren. Alle Böden sind 28mm stark und haben vorne und hinten eine ca. 2mm starke Dickkante. Daher sind die Böden auch für Raumteilerregal geeignet.

Falls zu einem Fachboden LED-Einbau-Strahler gewünscht sind, bitte separat dazu bestellen - siehe unten. Bei Böden mit LED-Strahlern raten wir von Freistellen ab, da hier der Kabelaustritt an der Hinterkante liegt und optisch stören würde. Bei Sockelböden beträgt die Sockelhöhe 2 cm.

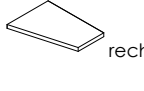
Kombination mit Einbauelementen: Diese Böden sind nur kombinierbar mit der Rückwand, jedoch nicht mit Tür, Schubkästen und Regaleinteilung - siehe Seite 92.

				
Bezeichnung	z Tiefenausgleichsregal - Sockelboden	z Tiefenausgleichsregal - Sockelboden	z Tiefenausgleichsregal - Fachboden	z Tiefenausgleichsregal - Fachboden
Maße (BxHxT)cm	45 x 5 x 34	45 x 5 x 34	45 x 3 x 34	45 x 3 x 34
Typen-Nr.	WB4S-L	WB4S-R	WB4-L	WB4-R
IN	154	154	132	132
Bei Bestellung bitte angeben	Korpus	Korpus	Korpus	Korpus

LED-Einbaustrahler für Fachböden (EEK A + weitere Infos im Kataloganhang)

			<p>LED-Einbaustrahler sind bestellbar für Fachböden. Bei Eckböden ist das 2er-Set erforderlich.</p> <p>KX1: Aufbauvariante 1 KX2: Aufbauvariante 2</p> <p>Je Strahler 1 Watt, 2m Kabel Trafo bitte separat bestellen</p>		<p>Steckertrafo 10W Längen ab Stecker: 1m Kabel Fußtrittschalter 3m Kabel 6-fach Verteiler</p>
Bezeichnung	1 LED-Einbaustrahler	2 LED-Einbaustrahler		Trafo für LED-Strahler	
Maße (BxHxT)cm	6 x 1 x 6	6 x 1 x 6			
Typen-Nr.	KX1	KX2		K-TRAFO	
IN	145	167		145	

Stollen-Kombinationen

Lieferbare Ausführungen: Korpus Dekor

Allgemeine Planungshinweise

Die Kombinationen sollen dem Planer die Bestellung erleichtern. Jede Stollen-Kombination enthält die Anzahl der abgebildeten Böden, wobei jeweils der unterste ein Sockelboden ist. Es muss immer von links nach rechts geplant werden. Die Summe der einzelnen Planbreiten ergibt dann die Gesamtbreite der individuellen Konfiguration.





Das Stollensystem gibt es in 2 Tiefen: 34 cm oder 21 cm sind möglich. Die Tiefen sind innerhalb einer Stollenkombination mischbar. Als Übergang zwischen den beiden Tiefen muss ein Tiefenausgleichsregal eingesetzt werden.

Als Planungselemente stehen zur Auswahl: 6 Höhen, 2 Breiten, 1 Eck-Element und 1 Tiefenausgleichselement. Jedes Planungselement gibt es als Grundelement und als Anbauelement. Die Planung muss immer links mit einem Grundelement beginnen, an welches dann nach rechts mit Anbauelementen beliebig weitergebaut wird. Grundelement und Anbauelement sind immer preisgleich. Abgeschlossen werden muss jede Planung mit einem Abschluss-Stollen.

Zusätzliche Einbauelemente wie Tür, Schubkastenset, Rückwand und Regaleinteilung bitte separat bestellen – siehe Seite 92.

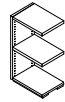
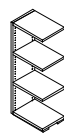
Falls zu einem Fachboden LED-Einbaustrahler gewünscht sind, bitte separat dazu bestellen – siehe Seite 93.

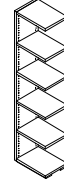
Bei Bestellung bitte angeben	Korpus	Korpus	Korpus	Korpus	Korpus	Korpus
------------------------------	--------	--------	--------	--------	--------	--------

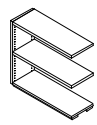
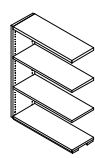
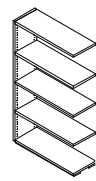
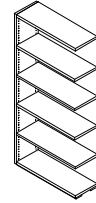
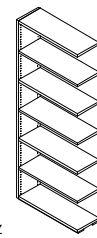

Tiefe 34 cm						
Breite 48 cm						
						
Maße (BxHxT)cm	z 1 Orderhöhe 48 x 44 x 34	z 2 Orderhöhen 48 x 83 x 34	z 3 Orderhöhen 48 x 121 x 34	z 4 Orderhöhen 48 x 160 x 34	z 5 Orderhöhen 48 x 198 x 34	z 6 Orderhöhen 48 x 237 x 34
Grundelement	Stollen ist einseitig gebohrt					
Typen-Nr.	W1-48A	W2-48A	W3-48A	W4-48A	W5-48A	W6-48A
Anbauelement	Stollen ist beidseitig gebohrt					
Typen-Nr.	W1-48M	W2-48M	W3-48M	W4-48M	W5-48M	W6-48M
IN	188	201	215	228	238	249

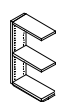
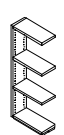
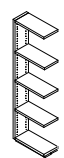
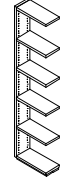
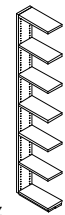

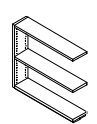
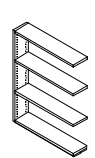
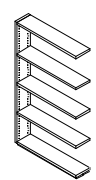
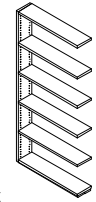
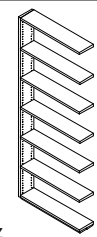
Tiefe 34 cm						
Breite 93 cm						
						
Maße (BxHxT)cm	z 1 Orderhöhe 93 x 44 x 34	z 2 Orderhöhen 93 x 83 x 34	z 3 Orderhöhen 93 x 121 x 34	z 4 Orderhöhen 93 x 160 x 34	z 5 Orderhöhen 93 x 198 x 34	z 6 Orderhöhen 93 x 237 x 34
Grundelement	Stollen ist einseitig gebohrt					
Typen-Nr.	W1-93A	W2-93A	W3-93A	W4-93A	W5-93A	W6-93A
Anbauelement	Stollen ist beidseitig gebohrt					
Typen-Nr.	W1-93M	W2-93M	W3-93M	W4-93M	W5-93M	W6-93M
IN	209	236	261	283	299	310

Tiefe 21 cm						
Breite 48 cm						
						
Maße (BxHxT)cm	z 1 Orderhöhe 48 x 44 x 21	z 2 Orderhöhen 48 x 83 x 21	z 3 Orderhöhen 48 x 121 x 21	z 4 Orderhöhen 48 x 160 x 21	z 5 Orderhöhen 48 x 198 x 21	z 6 Orderhöhen 48 x 237 x 21
Grundelement	Stollen ist einseitig gebohrt					
Typen-Nr.	WT1-48A	WT2-48A	WT3-48A	WT4-48A	WT5-48A	WT6-48A
Anbauelement	Stollen ist beidseitig gebohrt					
Typen-Nr.	WT1-48M	WT2-48M	WT3-48M	WT4-48M	WT5-48M	WT6-48M
IN	184	197	212	223	234	241



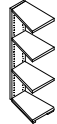
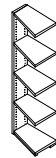
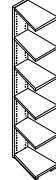
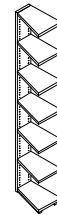

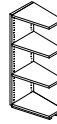
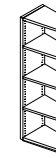
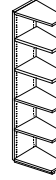
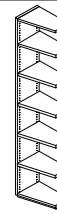

Tiefe 21 cm						
Breite 93 cm						
						
Maße (BxHxT)cm	z 1 Orderhöhe 93 x 44 x 21	z 2 Orderhöhen 93 x 83 x 21	z 3 Orderhöhen 93 x 121 x 21	z 4 Orderhöhen 93 x 160 x 21	z 5 Orderhöhen 93 x 198 x 21	z 6 Orderhöhen 93 x 237 x 21
Grundelement	Stollen ist einseitig gebohrt					
Typen-Nr.	WT1-93A	WT2-93A	WT3-93A	WT4-93A	WT5-93A	WT6-93A
Anbauelement	Stollen ist beidseitig gebohrt					
Typen-Nr.	WT1-93M	WT2-93M	WT3-93M	WT4-93M	WT5-93M	WT6-93M
IN	204	231	254	275	289	304

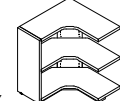
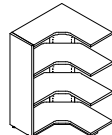
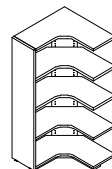
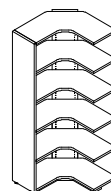
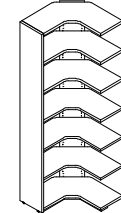





Druckfehler, Konstruktions-, Maß- und Modelländerungen vorbehalten. Alle Maße sind circa Maße in cm. Lieferzustand: a = aufgebaut, z = zerlegt.

Linke Tiefenausgleichselemente 21 cm auf 34 cm Breite 48 cm						
	z 1 Ordnerhöhe Maße (BxHxT)cm 48 x 44 x 34	z 2 Ordnerhöhen 48 x 83 x 34	z 3 Ordnerhöhen 48 x 121 x 34	z 4 Ordnerhöhen 48 x 160 x 34	z 5 Ordnerhöhen 48 x 198 x 34	z 6 Ordnerhöhen 48 x 237 x 34
Grundelement	Stollen ist einseitig gebohrt					
Typen-Nr.	WL1-48A	WL2-48A	WL3-48A	WL4-48A	WL5-48A	WL6-48A
Anbauelement	Stollen ist beidseitig gebohrt					
Typen-Nr.	WL1-48M	WL2-48M	WL3-48M	WL4-48M	WL5-48M	WL6-48M
IN	188	213	233	248	262	275

Rechte Tiefenausgleichselemente 34 cm auf 21 cm Breite 48 cm						
	z 1 Ordnerhöhe Maße (BxHxT)cm 48 x 44 x 34	z 2 Ordnerhöhen 48 x 83 x 34	z 3 Ordnerhöhen 48 x 121 x 34	z 4 Ordnerhöhen 48 x 160 x 34	z 5 Ordnerhöhen 48 x 198 x 34	z 6 Ordnerhöhen 48 x 237 x 34
Grundelement	Stollen ist einseitig gebohrt					
Typen-Nr.	WR1-48A	WR2-48A	WR3-48A	WR4-48A	WR5-48A	WR6-48A
Anbauelement	Stollen ist beidseitig gebohrt					
Typen-Nr.	WR1-48M	WR2-48M	WR3-48M	WR4-48M	WR5-48M	WR6-48M
IN	188	213	233	248	262	275

Eck-Elemente für Tiefe 34 cm						
	z 1 Ordnerhöhe Maße (BxHxT)cm 80 x 44 x 77	z 2 Ordnerhöhen 80 x 83 x 77	z 3 Ordnerhöhen 80 x 121 x 77	z 4 Ordnerhöhen 80 x 160 x 77	z 5 Ordnerhöhen 80 x 198 x 77	z 6 Ordnerhöhen 80 x 237 x 77
Grundelement	Stollen ist einseitig gebohrt					
Typen-Nr.	WE1-48A	WE2-48A	WE3-48A	WE4-48A	WE5-48A	WE6-48A
Anbauelement	Stollen ist beidseitig gebohrt					
Typen-Nr.	WE1-48M	WE2-48M	WE3-48M	WE4-48M	WE5-48M	WE6-48M
IN	259	295	320	344	353	358

Abschlussstollen Tiefe 34 cm						
	z 1 Ordnerhöhe Maße (BxHxT)cm 3 x 44 x 34	z 2 Ordnerhöhen 3 x 83 x 34	z 3 Ordnerhöhen 3 x 121 x 34	z 4 Ordnerhöhen 3 x 160 x 34	z 5 Ordnerhöhen 3 x 198 x 34	z 6 Ordnerhöhen 3 x 237 x 34
Abschluss-Stollen	Stollen ist einseitig gebohrt					
Typen-Nr.	W1-A	W2-A	W3-A	W4-A	W5-A	W6-A
IN	145	151	156	162	166	175

Abschlussstollen Tiefe 21 cm						
	z 1 Ordnerhöhe Maße (BxHxT)cm 3 x 44 x 21	z 2 Ordnerhöhen 3 x 83 x 21	z 3 Ordnerhöhen 3 x 121 x 21	z 4 Ordnerhöhen 3 x 160 x 21	z 5 Ordnerhöhen 3 x 198 x 21	z 6 Ordnerhöhen 3 x 237 x 21
Abschluss-Stollen	Stollen ist einseitig gebohrt					
Typen-Nr.	WT1-A	WT2-A	WT3-A	WT4-A	WT5-A	WT6-A
IN	145	151	156	162	166	175

Druckfehler, Konstruktions-, Maß- und Modelländerungen vorbehalten. Alle Maße sind circa Maße in cm. Lieferzustand: a = aufgebaut, z = zerlegt.

Tiefenausgleichsregal Bestellbeispiel

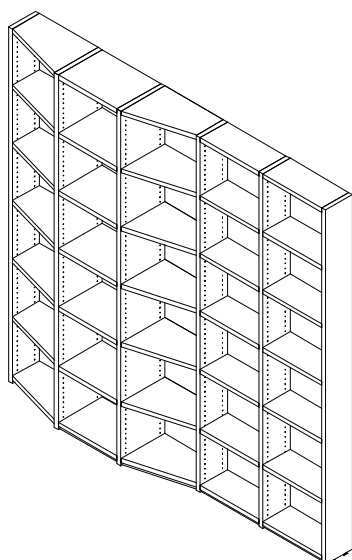

Die verwendeten Typen in der Abb. links (von li. nach re.):

- Grundel. Tiefenausgl. links 6 OH WL6-48A 1 Stk
- Anbauelement 34cm tief 6 OH W6-48M 1 Stk
- Anbau Tiefenausgl. rechts 6 OH WR6-48M 1 Stk
- Anbauelement 21cm tief 6 OH WT6-48M 2 Stk
- Abschluss-Stollen 21cm tief 6 OH WT6-A 1 Stk

Große Planung mit Ecklösung und Tiefenausgleichs-Regal in 5 OH

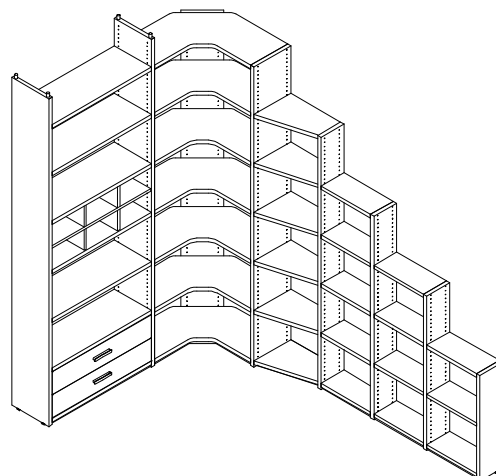

Abschlussregal Bestellbeispiele

Linkes Abschluss-Regal in 4 OH

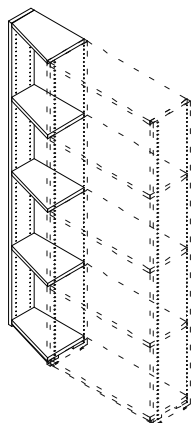

Die verwendeten Typen (von li. nach re.):

- Außen-Wange 21cm tief 4OH WT4-A 1 Stk
- Tiefenausgl.-Fachboden WB4-L 4 Stk
- Tiefenausgl.-Sockelboden WB4-SL 1 Stk

oder (mit Hilfe der Stollen-Kombinationen):

- Grundel. Tiefenausgl. links 4 OH WL4-48A 1 Stk

Rechtes Abschluss-Regal in 4 OH

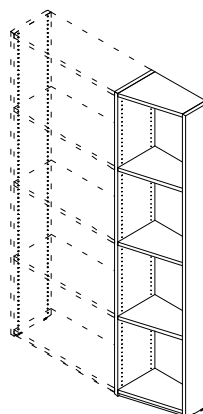

Die verwendeten Typen (von li. nach re.):

- Mittelwange 34cm tief 4OH W4-M 1 Stk
- Tiefenausgl.-Fachboden WB4-R 4 Stk
- Tiefenausgl.-Sockelboden WB4-SR 1 Stk
- Außen-Wange 21cm tief 4OH WT4-A 1 Stk

oder (mit Hilfe der Stollen-Kombinationen):

- Anbau Tiefenausgl. rechts 4 OH WR4-48M 1 Stk
- Abschluss-Stollen 21cm tief 4 OH WT4-A 1 Stk

Druckfehler, Konstruktions-, Maß- und Modelländerungen vorbehalten. Alle Maße sind circa Maße in cm. Lieferzustand: a = aufgebaut, z = zerlegt.

Bitte beachten Sie die detaillierte Produktbeschreibung sowie die Montage- und Pflegehinweise im Kataloganhang.